



XUNTA DE GALICIA

CONSELLERÍA DE EDUCACIÓN  
E ORDENACIÓN UNIVERSITARIA

Dirección Xeral de Educación, Formación  
Profesional e Innovación Educativa

Educación secundaria  
para persoas adultas



## Ámbito social

Educación a distancia semipresencial

### Módulo 3

#### Unidade didáctica 9

Séculos XVIII-XIX. A Ilustración. As revolucións burguesas. O Imperio napoleónico. Os Borbóns en España. A Revolución industrial

# Índice

---

<b>1.</b>	<b>Introdución.....</b>	<b>3</b>
1.1	Descrición da unidade didáctica.....	3
1.2	Coñecementos previos.....	3
1.3	Suxestións para a motivación e o estudo.....	4
1.4	Orientacións para a programación temporal .....	4
<b>2.</b>	<b>Antigo Réxime e Ilustración .....</b>	<b>6</b>
2.1	Que foi o Antigo Réxime? .....	6
2.1.1	Características principais do Antigo Réxime.....	6
2.1.2	O despotismo ilustrado.....	11
2.1.3	A Ilustración. En que consistiu a Ilustración?.....	12
2.2	O Século XVIII. As revolucións burguesas e a crise do Antigo Réxime. O Imperio napoleónico. Os Borbóns en España .....	23
2.2.1	As revolucións liberais burguesas. A Independencia dos Estados Unidos (1776). As trece colonias inglesas .....	23
2.2.2	Do Imperio napoleónico á época da Restauración .....	33
2.2.3	Os Borbóns en España. Da Guerra de Sucesión á Guerra da Independencia.....	39
2.3	A Revolución industrial .....	54
2.3.1	O proceso de industrialización .....	56
2.3.2	A Revolución industrial en España.....	61
2.4	As revolucións burguesas nos séculos XVIII-XIX. Liberalismo político.....	62
2.5	Avances científicos e tecnolóxicos no século XIX.....	67
2.6	A arte .....	70
2.6.1	Arte, ciencia e literatura no século XIX. O nacemento da arte contemporánea.....	70
<b>3.</b>	<b>Resumo de contidos .....</b>	<b>84</b>
<b>4.</b>	<b>Actividades complementarias.....</b>	<b>88</b>
<b>5.</b>	<b>Exercicios de autoavaliación .....</b>	<b>90</b>
<b>6.</b>	<b>Solucionario.....</b>	<b>91</b>
6.1	Solucións das actividades propostas .....	91
6.2	Solucións das actividades complementarias.....	95
6.3	Solucións dos exercicios de autoavaliación .....	97
<b>7.</b>	<b>Glosario.....</b>	<b>98</b>
<b>8.</b>	<b>Bibliografía e recursos .....</b>	<b>101</b>
<b>9.</b>	<b>Anexo. Licenza de recursos .....</b>	<b>103</b>

# 1. Introducción

---

## 1.1 Descrición da unidade didáctica

Nesta unidade imos traballar, en primeiro lugar e como característica da idade contemporánea, o fenómeno cultural, social económico e político da Ilustración, destacando o papel da razón e da crítica. Isto, á súa vez, levaranos a traballar cos trazos básicos do Antigo Réxime, o sistema político, social e económico imperante no século XVIII, que pasará do absolutismo ao despotismo ilustrado, sistema de goberno polo que os monarcas absolutos tentaban mellorar a condición dos seus súbditos buscando a súa felicidade, así como o que supón de ruptura con este sistema, é dicir, as revolucións liberais burguesas, o Imperio Napoleónico e a repercusión que terá en España.

No aspecto social e económico, traballaremos a Revolución Industrial, as súas causas e consecuencias en Inglaterra, berce da mesma, e a repercusión en forma de industrialización que terá no resto de Europa e en España en particular.

## 1.2 Coñecementos previos

Para empezar a traballar partiremos dos coñecementos previos do alumnado da educación secundaria para persoas adultas.

Para iso realizaremos unha sinxela proba na que trataremos de ver:

- A súa capacidade lectora.
- A comprensión e interpretación de textos.
- A comprensión e interpretación de gráficas.
- A súa capacidade de facerse preguntas.
- A súa competencia na elaboración de textos sinxelos.
- Un nivel básico de coñecementos históricos en canto a:
  - Comentar textos básicos.
  - Lectura de escritos coetáneos, históricos e historiográficos e resposta a preguntas sinxelas.
  - Análise e Interpretación de imaxes.
    - Colocación de títulos.
    - Selección da información.

### 1.3 Suxestións para a motivación e o estudo

O noso obxectivo fundamental consistirá en desenvolver as competencias sociais e culturais das persoas adultas coa finalidade de posibilitarlles unha inserción activa e responsable na sociedade e contribuír ao seu desenvolvemento persoal.

A adquisición das competencias clave da aprendizaxe é básica ao longo da vida: as competencias lingüística, matemática, dixital, a competencia de aprender a aprender e a competencia cívica e social. Estas competencias contribúen a desenvolver unhas destrezas necesarias para interpretar fenómenos e problemas sociais en contextos cada vez máis diversificados, para elaborar respostas, tomar decisións e resolver conflitos.

O noso alumnado debe ter presente que, para adquirir as destrezas e os coñecementos básicos, ademais de amosar interese, cómpre fundamentar o seu traballo na constancia e no traballo continuado.

Coa súa aprendizaxe poderá utilizar recursos, participar máis activamente na sociedade e, sobre todo, entenderá que a cultura é un ben que ninguén lle pode arrebatarse, realmente é o único que nos fai libres.

- O traballo será gradual.
- A aprendizaxe estará baseada na proximidade e na experimentación cotiá.
- As tecnoloxías da información e da comunicación serán ferramentas motivadoras e interesantes para as persoas adultas. Con elas o alumnado aprenderá a buscar e xestionar a información.
- Empregaranse técnicas de estudo para afianzar a adquisición dos coñecementos.
- Cada alumno e alumna avanzará individual ou colectivamente na interpretación e coñecemento do mundo en que vive.

As achegas que lles proporcionará a Historia serán imprescindibles para, aprendendo do pasado, comprenderen o presente e traballaren por un futuro mellor, igualitario e democrático.

### 1.4 Orientacións para a programación temporal

Nesta unidade didáctica traballaremos a materia entre 10 e 13 sesións, distribuída da seguinte forma:

- Contidos: A Ilustración: 2 sesións
- O século XVIII: Revolucións burguesas e crise do Antigo Réxime: 3 sesións.

- Nacionalismo e liberalismo: 1 sesión.
- Os Borbóns en España: Da Guerra de Sucesión á Guerra da Independencia: 4 sesións.
- A Revolución Industrial e a industrialización.
  - Como e onde se produce.
  - Diferenzas na Europa contemporánea.
  - Os avances tecnolóxicos e a arte do século XIX: 3 sesións.

## 2. Antigo Réxime e Ilustración

---

### 2.1 Que foi o Antigo Réxime?

A Historia emprega o termo de Antigo Réxime para referirse ao conxunto de elementos que caracterizaban a sociedade, a economía e a política dos reinos europeos entre os séculos XVI-XVIII.

#### 2.1.1 Características principais do Antigo Réxime

##### Un sistema político absolutista

O sistema de goberno era a monarquía hereditaria baseada no poder absoluto. Os reis europeos gobernaban sen limitacións, concentrando todos os poderes. Ademais este poder absoluto estaba xustificado porque procedía directamente de Deus, que o depositaba nas mans reais para que gobernasen os seus súbditos. Xustificación ideolóxica baseada baixo a fórmula de "monarquía de dereito divino".

**Bossuet**, clérigo e pensador francés, na obra "Política segundo as Sagradas Escrituras", afirmaba que o poder era transmitido ao rei directamente por Deus. O monarca non é responsable dos seus actos ante os seus súbditos senón ante a divindade. A lexitimidade do seu poder aséntase sobre os alicerces dun dereito non terreal, o que desliga o seu exercicio de calquera tipo de compromiso emanado da lei ou a tradición.

**Thomas Hobbes**, pensador e político inglés, defendeu igualmente o poder dos reis, pero desvinculándoo das súas orixes divinas. Na súa obra *Leviatán* sostíña que a autoridade dos monarcas proviña dun acordo establecido entre el e os seus súbditos. Antes de chegar a ese pacto, a humanidade vivira nun estado de brutalidade, no que rexía a lei do máis forte nun ambiente de guerra perpetua de todos contra todos. Ao longo do século XVIII os monarcas tentaron poñer fin á limitación do poder mediante o exercicio dunha nova forma de goberno, o **despotismo ilustrado**.

##### Unha economía agraria

A maioría da poboación (máis do 80 %) vivía e traballaba no campo. Utilizaban instrumentos e sistemas de cultivo tradicionais e anticuados.

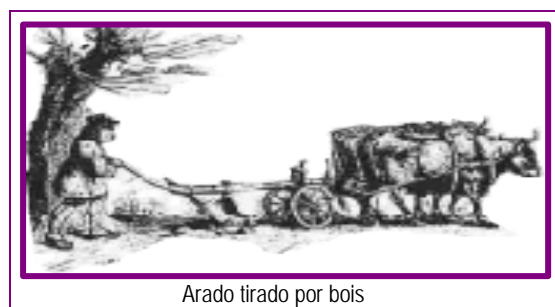

Arado tirado por bois

A industria era de tipo artesanal e conservaba aínda trazos gremiais<sup>1</sup>. Os talleres artesáns empregaban un reducido número de traballadores e a maquinaria era escasa. As fontes de enerxía eran a humana, a animal ou a proporcionada pola auga ou o vento. A especialización era limitada, o que significaba que o proceso de traballo investido na creación de mercadorías era controlado de principio a fin por unha mesma persoa ou un escaso número de operarios.

### Desenvolvemento urbano escaso

A aldea constituía o centro de organización e produción. Poucas cidades superaban os 50.000 habitantes. A mediados do século XVIII, o ciclo demográfico sufriu significativas alteracións debidas esencialmente a unha diminución da mortalidade. Estas transformacións levarían consigo un incremento da poboación acompañado do transvasamento de habitantes desde o campo á cidade, o que repercutiu no desenvolvemento sen precedentes do **urbanismo**.

A estrutura da propiedade era de carácter señorial, cimentada en grandes latifundios cuxos propietarios percibían cuantiosas rendas de carácter feudal procedentes dunha gran masa de **campesiñado** desprovisto de terras.

### Sociedade estamental

No Antigo Réxime a sociedade estaba organizada en estamentos. Estes constituían grupos pechados aos que se accedía fundamentalmente por nacemento. O que caracterizaba esa sociedade eran a estabilidade e a inercia. A diferenza da sociedade capitalista, dividida en grupos en función da súa riqueza e, por tanto, máis

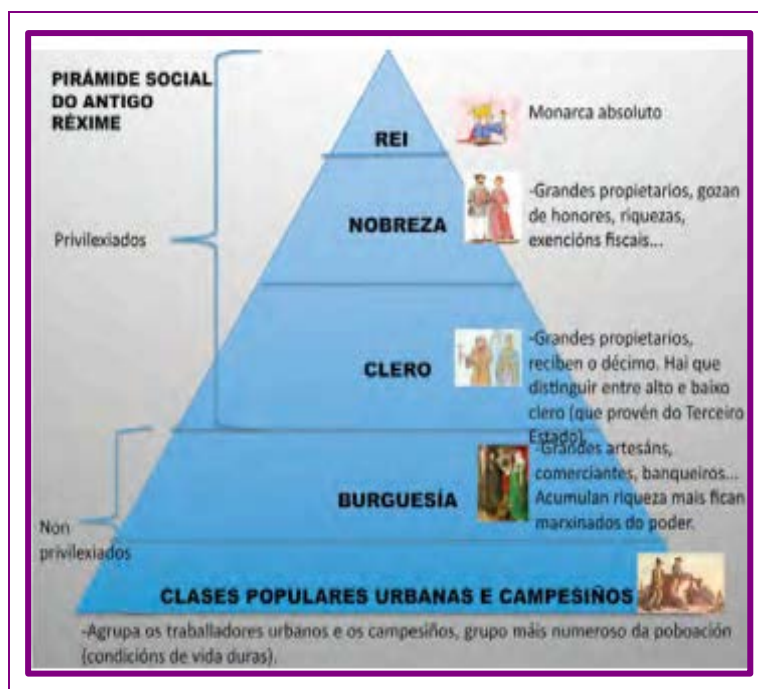

<sup>1</sup> Asociación formada polos mestres, oficiais e aprendices dun mesmo oficio, rexida por ordenanzas ou estatutos especiais. Os gremios xurdiron en Europa durante a Baixa Idade Media amparados na puxanza económica das cidades. Os seus fins tiveron esencialmente un carácter económico e social, consistindo en **controlar a oferta e os prezos dos produtos que manufacturaban**, pero tamén velando pola prosperidade e seguridade dos membros que os integran.

variable e dinámica, a sociedade estamental era case inmutable. Cada estamento correspondíase cun estrato ou grupo definido por un común estilo de vida e análoga función social. Era impermeable, é dicir, os seus membros non podían mudar de condición.

- Había un **estamento privilexiado** no que se incluían a nobreza e o clero. Xuridicamente era desigual. Cada unha das persoas que o compoñía era portadora ou non de privilexios, en función da súa pertenza a unha ou outra categoría. Os privilexios consistían na exención de obrigacións (impostos) e o dereito a vantaxes exclusivas. Ao estamento privilexiado accedíase (salvo no caso do clero) por nacemento ou por concesión especial do monarca. A partir do século XVII cada vez fíxose máis corrente que individuos burgueses alcanzasen o ennobrecemento mediante a

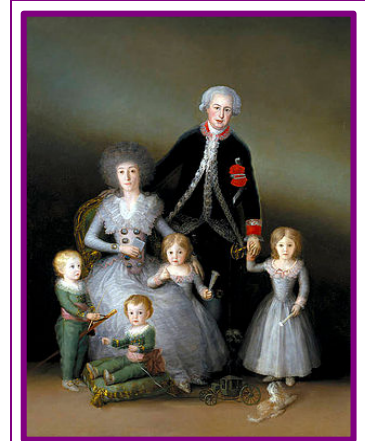

Goya, *Os Duques de Osuna e os seus fillos*, 1788

compra de títulos ao monarca. Xunto co clero, constituía un dos grupos privilexiados da sociedade do Antigo Réxime. Estaba integrado por unha minoría, pero cun gran poder económico e político:

### A nobreza

- Era propietaria de grandes latifundios.
- Estaba exenta do pago de impostos.
- Recibía elevadas rendas dos campesiños.
- Posuía importantes cargos políticos e militares.
- Xurídica e legalmente os seus membros ostentaban privilexios que herdaban por nacemento.

### O clero

- Os seus membros posuían unha gran riqueza patrimonial en forma de bens suntuarios, igrexas e palacios, así como unha importante cantidade de terras. Recibían ademais importantes rendas en forma de décimos, doazóns e esmolos.
- Exercían un gran poder ideolóxico e gozaban dun elevado prestixio social. Monopolizaban a educación.



O Cardeal Richelieu



- Constituían un grupo heteroxéneo que englobaba no seu interior desde cardeais e outros altos dignitarios (fillos segundoxénitos da nobreza) a humildes curas rurais cuxas condicións de vida eran similares en ocasións ás dos seus fregueses.
- Tiñan unha grande influencia sobre as persoas, a cultura, a educación e a arte.

No seu interior tamén albergaba un estamento non privilexiado formado polo resto dos estratos sociais: burguesía, artesanado, campesiñado e grupos marxinais.

### A burguesía

- Pertencía ao estamento non privilexiado. Constituía unha minoría que foi gañando progresivamente poder económico e prestixio social.
- Os seus membros vivían na súa maior parte nas cidades.
- Controlaba o poder económico (xunto a nobreza e o clero), fundamentalmente a través da actividade comercial e financeira. Aínda que rica e culta, non posuía privilexios.
- Nalgúns casos emparentou coa nobreza mediante a compra de títulos e as ligazóns matrimoniais.
- A finais do século XVIII (en Francia) e ao longo do XIX protagonizou unha serie de revolucións que liquidaron o sistema feudal do Antigo Réxime e lle procuraron o poder político ademais do económico. Dese modo constituíuse na clase dominante do novo sistema capitalista.



Le Nain, *Ferreiro na súa fragua*, s. XVII

### O artesanado

- Eran as persoas encargadas da actividade industrial. Pertencían ao grupo dos **non privilexiados**.
- Formaban un grupo social relativamente pouco numeroso.
- Residían esencialmente nas cidades.
- Agrupábanse en asociacións denominadas gremios.



Ruysdael, *Recadadores de impostos*, 1542

Cando comezou o proceso de industrialización moderno que se prolongou durante os séculos XVIII e XIX, foron desaparecendo e pasaron a engrosar as filas do proletariado industrial.

### O campesiñado

- Pertencían ao estamento non privilexiado.
- Constituían a maioría da poboación nunha sociedade esencialmente agraria.
- Vivían nas zonas rurais.
- O seu nivel de vida estaba ao límite da mera supervivencia e sufrían con especial virulencia as recorrentes crises de subsistencia propias dunha economía preindustrial.



Le Nain, *Familia de campesiños*, s. XVII

- Estaban suxeitos a través de vínculos de dependencia aos propietarios das terras que traballaban, fundamentalmente nobres e clérigos. Só unha minoría era propietaria. Habían de facer fronte a multitude de cargas que minguaban aínda máis as súas rendas. Un exemplo destas eran os **décimos** que habían de entregar á Igrexa.
- A partir do século XVIII e durante o século XIX, a raíz do proceso de industrialización, boa parte do campesiñado emigrou ás cidades para traballar nas fábricas.

### Grupos marxinais

- Compostos por esmoleiros, proscritos, enfermos ou anciáns sen recursos, constituían o lumpemproletariado<sup>2</sup> da sociedade. Sobrevivían grazas á delincuencia e á caridade.

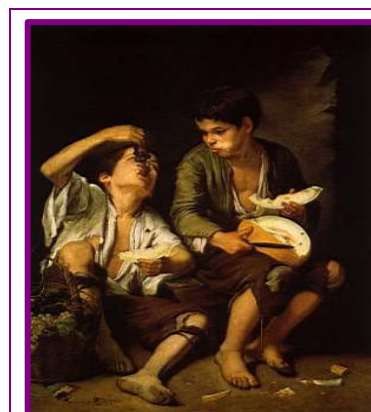

Murillo, *Nenos comendo uvas e melón*, c. 1650

<sup>2</sup> Estrato máis baixo da sociedade formado por membros con infimas condicións de traballo e vida. Degradados, desclasados e non organizados, foron moi numerosos na sociedade do Antigo Réxime.

## 2.1.2 O despotismo ilustrado

Constituíu unha forma de goberno que trataba de conciliar o absolutismo coas novas ideas da Ilustración, tentando para iso conxugar os intereses da monarquía co benestar dos gobernados. Desenvolveuse durante a segunda metade do século XVIII. O termo ten a súa orixe na palabra italiana *déspota*, é dicir, soberano que goberna sen suxeición a lei ningunha.

Boa parte dos soberanos europeos desenvolveron en maior ou menor medida esta forma de gobernar, utilizando a súa indiscutible supremacía como ferramenta para incentivar a cultura e a mellora das condicións de vida dos seus súbditos.

Pero ao facelo, prescindiron do seu concurso e opinión. A famosa frase acuñada "Todo para o pobo, pero sen o pobo" fíxose eco dunha realidade que tentaba unificar a tradición coa novidade. Para levala a cabo valéronse dunha serie de reformas que en certo xeito buscaban **modernizar as estruturas económica, administrativa, educativa, xudicial e militar dos seus respectivos estados**. Todo iso, con todo, respectando a esencia do réxime absolutista e a división estamental da sociedade. A planificación e posta en práctica desas actuacións recaeu sobre unha serie de ministros e altos funcionarios da Administración estatal, entre os que salientaron o marqués de Pombal en Portugal, o marqués da Ensenada en España ou Turgot en Francia.

Destacaron os seguintes *déspotas*:

En España, Carlos III; en Austria, María Teresa e Xosé II; en Prusia, Federico II e en Rusia, Catarina II.

En Francia, berce das revolucións burguesas, o despotismo ilustrado non alcanzou o relevo ao que chegou noutros estados europeos, xa que as iniciativas dos seus defensores (os ministros Turgot, Necker, Brienne ou Calonne) topáronse coa incompreensión e oposición dos privilexiados aos que as reformas afectaban negativamente.

As limitacións do despotismo ilustrado foron evidentes: obtivo relativos éxitos nos campos administrativo, educativo e económico. Con todo fracasou no social xa que os seus promotores non foron partidarios de acometer reformas en profundidade que puidesen alterar as vellas estruturas do Antigo Réxime.

Este fracaso abriu o camiño a posicións máis radicais. Ao cabo, o intento de modernización do absolutismo viuse frustrado polas revolucións burguesas, feito ao que se anticipou Inglaterra no século XVII tras o establecemento da monarquía parlamentaria.

### 2.1.3 A Ilustración. En que consistiu a Ilustración?

Todos os cambios que se van producir no século XVIII, serán promovidos pola Ilustración, movemento filosófico, literario e científico que se desenvolveu en Europa e as súas colonias ao longo do século XVIII ("*das Luces*")<sup>3</sup>. Representou unha importante modernización cultural e o intento de transformar as caducas estruturas do Antigo Réxime.

#### As ideas esenciais

- **A razón** é o único medio para conseguir a verdade. Xunto co progreso, constitúe o camiño para alcanzar a felicidade. Serve de guía fronte á superstición, o fanatismo relixioso e a ignorancia. O autor que criticou con maior denodo a intolerancia e fanatismo da relixión do seu tempo foi **Voltaire**. Este tratamento da razón tivo as súas fontes de inspiración na filosofía de **Descartes**, baseada na "dúbida metódica" (só é considerado verdadeiro o que é evidente) e nas leis xerais da Física de **Newton**.
- **O progreso**, ao que ha de chegarse mediante a ciencia en combinación coa técnica, permite o avance da humanidade de maneira evolutiva e indefinida.
- **A natureza** é a orixe de todo o xenuíno, verdadeiro e auténtico. Con todo a sociedade perverte e corrompe o ser humano, bo en estado natural. A principal figura que desenvolve o aspecto social da Ilustración é **Jean Jacques Rousseau**.
- **A felicidade** é un ben ao que toda persoa ten dereito e constitúe un fin en si mesma. A política é considerada como a "arte de facer felices os pobos". Estas ideas plasmaranse en distintas áreas do pensamento: política, social, económica, cultural etc.
- **A crítica ao Antigo Réxime**, por consideralo un obstáculo para conseguir o progreso e a felicidade humana. Criticaron o absolutismo, impulsaron todas as actividades económicas, criticaron os privilexiados, condenaron a intolerancia relixiosa, propoñendo normas baseadas na razón, e promoveron o desenvolvemento da ciencia, a educación e a cultura á marxe da influencia relixiosa.
- **As figuras** máis importantes que estableceron as bases teóricas destas ideas foron Montesquieu, Olimpia de Gouges<sup>4</sup>, Rousseau, Théroigne de Méricourt e Voltaire.

---

<sup>3</sup> Chámase tamén o "Século das Luces", porque, para a sociedade ilustrada, a razón é a luz que ilumina a escuridade creada polas crenzas tradicionais, a ignorancia e a superstición e amparada pola Igrexa.

<sup>4</sup> Olimpia de Gouges, foi unha escritora política que reivindicou "os dereitos da muller e da cidadá" o que lle custou ser guillotizada en 1793.

## Vehículos de difusión das ideas ilustradas

Aínda que a Ilustración calou exclusivamente en sectores minoritarios da sociedade, os seus valedores sempre tentaron estender as súas ideas desde e a través de diferentes ámbitos:

- A *Enciclopedia*: É un "diccionario razoado das ciencias, as artes e os oficios". É dicir, un inventario de todo o saber da época. O seu director foi **Diderot**. Publicouse entre 1751 e 1772 e nel colaboraron especialistas de diversas materias: **D'Alembert** (matemático), **Voltaire** e **Rousseau** (filósofos), **Turgot** (economista), **Buffon** (naturalista) etc. Os criterios para a súa elaboración foron estritamente científicos, o que lle granxeou a oposición dos sectores máis reaccionarios da sociedade e a persecución eclesiástica. Obtivo un notable éxito en Francia (onde se publicou por vez primeira) e igualmente no resto de Europa.
- As sociedades científicas, literarias ou artísticas e as academias, apoiadas polos poderes públicos.
- As sociedades de amigos do país, establecidas usualmente nas principais cidades e capitais de provincia.
- **Os salóns**: Faladoiros ou reunións de ilustrados e ilustradas (as *salonières*) para tratar sobre os máis diversos temas. No século XVII, a marquesa de Rambouillet creou no "dormitorio azul" da súa nova casa un faladoiro no que participaban homes e mulleres da elite social e intelectual francesa do momento. Inventara así a **figura das salonières, mulleres que lograron ser anfitroas de xente de talento, enxeño e poder**. Os salóns e as *salonières* tiveron o seu mellor momento máis de cen anos despois, coa Ilustración. Non é que a Ilustración defendese a igualdade entre homes e mulleres, pero as ideas ilustradas tamén aniñaron entre moitas mulleres e todas as cidades europeas contaron con este tipo de salóns. En Madrid tamén xurdiron estes salóns liderados por mulleres aristócratas, e aínda que non

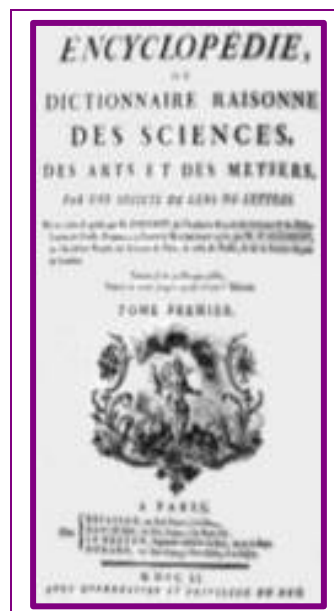

Salón de Madame Geoffrin

alcanzaron a transcendencia dos franceses, os viaxeiros da época falan de reunións moi abertas onde o trato entre homes e mulleres chegaba a ser familiar. Algunha destas, como a *Xunta de Damas da Real Sociedade Económica Matritense* chegaron a enfrontarse a sociedades económicas masculinas. As *salonières* madrileñas, polo demais, non o tiñan nada fácil xa que por entón a Inquisición aínda tiña moito poder e podían poñelas nunha situación complicada.

## O pensamento ilustrado

A figura destacada é John Locke.

Na súa obra *Dos tratados sobre o goberno civil*, **propugnou a separación de poderes** mediante o exercicio dun goberno parlamentario que garantise as liberdades individuais e substituíse ao absolutismo monárquico.



John Locke (1632-1704)

## O pensamento político

Desenvolveuse na obra dos seguintes autores:



**Montesquieu.** Teorizou sobre a división de poderes. Consideraba que o ser humano debe buscar a liberdade. Para alcanzala, é necesario limitar o poder dos príncipes absolutistas. Na súa obra *O Espírito das Leis*, propón un Estado establecido sobre a división de 3 poderes:

**O Lexislativo**, que elabora as leis e residiría no Parlamento.

**O Executivo**, que as aplica e é desempeñado polo Goberno.

**O Xudicial**, que ha de velar polo seu cumprimento e é representado polos tribunais de xustiza.

A obra de Montesquieu tivo unha enorme repercusión e o seu pensamento político constitúe un dos fundamentos do Estado de Dereito na actualidade.



**Voltaire.** Moi crítico coa sociedade do seu tempo, destacou pola súa activa defensa da liberdade de pensamento, sobre todo relixioso. Desde unha postura deísta (partidaria da relixión natural), repudiou o excesivo poder do clero e preconizou unha relixión baseada na razón e o respecto, afastada do fanatismo e a intolerancia. Foi partidario dun sistema parlamentario que limitase o poder do monarca, así como dun profundo cambio nos valores da sociedade dos seus días.

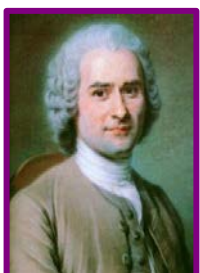

**Rousseau.** No seu pensamento aparece reiteradamente a idea de Natureza. Nela o ser humano é libre e bo ("bo por natureza"). Mais a sociedade corrúmpo e escraviza. Na sociedade primitiva o salvaxe (o bo salvaxe) é feliz e libre, pero coa civilización xorde a propiedade privada e entón aparecen as desigualdades e a perda de liberdade.

Na súa obra *O contrato social*, sostivo que a soberanía reside no pobo e dela emanan todos os dereitos individuais. Para salvagardar eses dereitos a cidadanía debe asinar un contrato que estableza claramente as súas obrigacións. Pensaba que a educación constituía a mellor fórmula para desenvolver a bondade natural das persoas.

## O pensamento económico

Concretouse en dúas novas correntes: **a fisiocracia** e o **liberalismo**, que entraron en conflito co pensamento imperante do momento, o **mercantilismo**.

**O mercantilismo:** Constitúe un conxunto de doutrinas económicas, pouco sistematizadas (aínda que con trazos comúns) que se desenvolve en Europa e as súas colonias ao longo dos séculos XVI, XVII e XVIII. **Cifraba a riqueza dun estado na posesión de metais preciosos (ouro e prata).** O seu obxectivo era contribuir ao engrandecemento do monarca a través dos medios económicos. As súas principais características son:

- Considera que a riqueza dun país depende da cantidade de ouro e prata atesourable dentro das súas fronteiras. Para acumular ouro e prata é necesario incentivar as exportacións e reducir as importacións. Para conseguir isto último, establécense altas taxas aduaneiras que graven os produtos estranxeiros e disuadan os potenciais compradores dos mesmos.
- Para poder exportar é necesario impulsar as manufacturas. Estas han de estar sometidas a unha estrita regulamentación estatal.
- O comercio ha de desenvolverse mediante a creación de compañías dependentes do Estado. A fin de conseguir os mencionados obxectivos a economía ha de ser regulada polo Estado.
- O seu principal valedor foi **Jean-Baptiste Colbert**, ministro de Luís XIV de Francia.

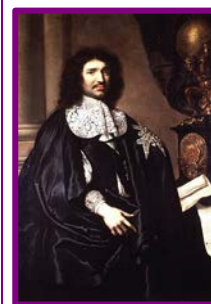

Colbert



Quesnay

**A fisiocracia:** Os fisiócratas sostían que a riqueza dun estado hai que buscala na natureza, máis exactamente na agricultura. As outras actividades económicas (industria e comercio) son consideradas estériles.

A riqueza circula mediante o transvasamento de parte das rendas da clase produtiva (os agricultores) ás clases improdutivas.

O seu principal teórico foi François Quesnay (1684-1774), quen expuxo as súas ideas na obra *Tableau économique*, considerada unha das primeiras obras sistematizadas da ciencia económica.

**Turgot**, ministro de Luís XVI de Francia e discípulo de Quesnay, completou a teoría, afirmando que a economía está suxeita a unha orde natural e que o Estado ha de intervir o menos posible nela. Os reis deben deixar que prezos, salarios e produción se regulen por si sós. Esta teoría quedou plasmada na soada frase "*Laissez-faire, laissez-passer, le monde va lui même*".

**O liberalismo:** Para os seus defensores, a riqueza do Estado non radica nin na acumulación de metais preciosos (mercantilismo) nin exclusivamente na agricultura (fisiocracia), senón na liberdade. O Estado non ha de intervir na actividade económica, ha de deixar total liberdade á iniciativa e á empresa privadas. O seu principal teórico foi Adam Smith (1793-1790), quen expuxo o seu pensamento na coñecida obra *A riqueza das nacións*. Fronte aos mercantilistas A. Smith sostén que a responsabilidade económica do Estado debe ser mínima e ha de ser substituída polo interese persoal. O mercado é o que regula as relacións económicas mediante a lei da oferta e a demanda. Segundo esta, cando a oferta supera a demanda, os produtores han de baixar os prezos a fin de estimular as vendas; de igual modo, cando a demanda é superior á oferta, os compradores meten presión á alza no prezo dos bens. Estas ideas tiveron correspondencia no liberalismo político, que tivo un importante desenvolvemento ao longo do século XIX.

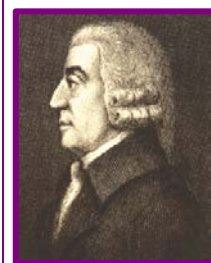

Adam Smith

## A Revolución Científica e a Ilustración

A Revolución Científica é un dos grandes acontecementos que definen o mundo moderno: comeza coa publicación da obra de Copérnico e culmina coa obra de Newton, pasando pola achegas, entre outros, de Galileo e Kepler.

O século XVIII é chamado “Século das Luces”, a época da Ilustración, porque unha explicación racional do mundo viña iluminar as sombras herdadas da tradición ou da superstición. Algúns pensadores cuestionaban, en maior ou menor grao, os dogmas relixiosos nos que se apoiaba o poder e a influencia social da Igrexa, as conviccións sociais nas que se sustentaba o absolutismo político, a orde social estamental e as ideas e crenzas tradicionais.

As Matemáticas e a Física desenvolveron a herdanza dos científicos Leibniz e Newton sobre os astros e a lei da gravidade. Na segunda metade do século, establecéronse as bases da Astronomía (Laplace) e da Química moderna (Lavoisier). Por outra parte, as leis do funcionamento do universo que se ían descubrindo poñían en cuestión os relatos bíblicos sobre a creación. Como podemos observar, a Ilustración foi un fenómeno diverso que afectou a todos os campos do saber e a todos os aspectos da vida, desde o ideolóxico até o relativo á organización política ou económica.

### Características

- **Racionalismo.** Os ilustrados consideraban que a razón humana era a ferramenta para comprender o mundo e a base do pensamento científico.
- **Empirismo.** O fundamento do coñecemento está na experiencia adquirida mediante os sentidos (principio defendido por pensadores como os británicos Francis Bacon e David Hume).
- **Cientifismo.** A ciencia moderna é capaz de descifrar as leis da natureza para poñelas ao servizo da humanidade.
- **Liberdade de pensamento.** Crítica do poder absoluto e do poder da Igrexa.
- **Progreso.** A humanidade, en opinión dos ilustrados, seguía unha liña ascendente que a levaría a acadar a felicidade. Esta idea derivou na formulación da teoría do progreso, do filósofo francés Jean Antoine de Condorcet.

A Ilustración logra esta vitoria culminando con iso o proceso que se iniciara no Renacemento.



## As tendencias da Ilustración

Ilustrados moderados	Ilustrados radicais
Aceptan a estrutura social e política existente na época, aínda que critican os abusos e privilexios de nobres e eclesiásticos.	Son moito máis críticos e queren transformar as bases do sistema, propondo modelos alternativos que limitasen a autoridade dos reis, ademais de defender a división de poderes (Montesquieu), a soberanía do pobo (Rousseau), a liberdade individual, a igualdade de todas as persoas e a eliminación de privilexios de nobres e eclesiásticos.
Propoñen reformas de carácter práctico relacionadas coas melloras das actividades produtivas (agropecuaria, artesanal e comercial) que incrementan o benestar das clases populares. Realizan importantes esforzos para difundir as novidades técnicas e científicas (Floridablanca, Jovellanos, Campomanes e Cornide, en España).	Dedican especial atención ás reflexións teóricas sobre os principios da economía (Quesnay) e do coñecemento (Kant).
Aceptan os principios relixiosos católicos e protestantes pero rexeitan as prácticas supersticiosas, as tradicións falsas e os abusos da xerarquía eclesiástica (Feijoo).	Critican con dureza as crenzas relixiosas tradicionais. Uns defenden o deísmo (relixión natural) (Voltaire, Hume, Rousseau). Outros son máis radicais e defenden posturas agnósticas (Holbach, Diderot) ou ateas.

## Características específicas da Ilustración en España

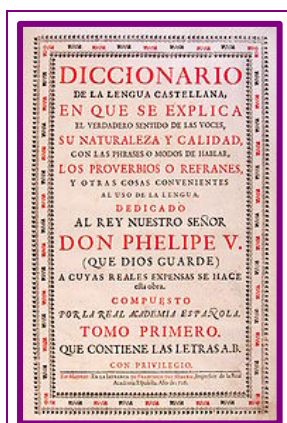

Primeiro tomo (1726)  
do *Diccionario de autoridades*

En España o movemento ilustrado só se difundiu entre determinadas elites (entre algúns nobres e clérigos, tamén entre algúns profesionais e membros acomodados do pobo común) e, como sinalaron Mestre e Pérez García, cómpre lembrar que “non toda a produción cultural da décimo sétima centuria merece timbres de Ilustración”. Os ilustrados, en realidade, sempre constituíron unha minoría, dinámica e influente, pero minoría á fin e ao cabo. E, aínda que os principios que defenderon chegaron a impregnar toda a súa época, o censo dos indiferentes, dos tradicionalistas e dos inimigos das Luces sempre foi moito máis avultado que o dos partidarios do progreso, a razón e a liberdade.

O substantivo “ilustración” non se difunde en España ata despois de 1760 designando un programa de instrución, ensino, transmisión ou adquisición de coñecementos en beneficio dunha persoa ou da sociedade no seu conxunto. Antes desa data utilizouse o verbo “ilustrar” con dous sentidos diferentes: o católico e tradicional ligado a Deus e á fe que significaba ‘dar lustre ou esplendor á patria ou á nación’ e o significado novo ‘instruír, ensinar, transmitir coñecementos’ que se usaba indistintamente con ‘dar luces’.

A “**moderación**” do movemento ilustrado e a colaboración coa monarquía absoluta borbónica. Durante moito tempo creuse que o carácter “moderado” das propostas dos ilustrados españois era un trazo específico de España, pero os últimos estudos sobre a Ilustración europea cuestionaron a tradicional visión desta como o **desencadeamento da fin do Antigo Réxime e destacaron que a Ilustración sería un movemento esencialmente reformista**. Os ilustrados -salvo cando evolucionaron cara ao liberalismo a fins do século XVIII- non aspiraban a modificar substancialmente a orde social e política vixente. Pretendían introducir reformas que fomentasen o que denominaron pública felicidade e para iso desexaban involucrar os grupos privilexiados na súa materialización”. Un exemplo pódeo constituír o texto seguinte do ilustrado asturiano **Gaspar Melchor de Jovellanos**:

*“¿Es la instrucción pública el primer origen de la prosperidad social? Sin duda. Ésta es una verdad no bien reconocida todavía, o por lo menos no bien apreciada; pero es una verdad. La razón y la experiencia hablan en su apoyo. Las fuentes de la prosperidad social son muchas; pero todas nacen de un mismo origen, y este origen es la instrucción pública. Ella es la que las descubrió, y a ella todas están subordinadas. La instrucción dirige sus raudales para que corran por varios rumbos a su término; la instrucción remueve los obstáculos que pueden destruirlos, o extraviar sus aguas. Ella es la matriz, el primer manantial que abastece estas fuentes. Abrir todos sus senos, aumentarle, conservarle es el primer objeto de la solicitud de un buen gobierno, es el mejor camino para llegar a la prosperidad. Con la instrucción todo se mejora y florece; sin ella todo decae y se arruina en un estado.*

JOVELLANOS G.M., *Memoria sobre educación pública o sea, tratado teórico práctico de enseñanza, con aplicación a las escuelas y colegios de niños* (edic. A. Colom y B. Sureda). Edic. Biblioteca Nueva, Madrid, 2012 (pp. 85-89)

A colaboración entre a monarquía e a Ilustración foi ás veces ambigua e contradictoria: os gobernos impulsarán as reformas sempre que estas non sexan demasiado radicais como para poñer en perigo a estabilidade de toda a armazón do Antigo Réxime. De aí provirán precisamente as maiores frustracións para o movemento ilustrado. A maioría dos ilustrados españois "eran bos cristiáns e ferventes monárquicos que non tiñan nada de subversivos nin revolucionarios no sentido actual do termo". Eran, iso si, decididos partidarios de cambios pacíficos e graduais que afectasen a todos os ámbitos da vida nacional **sen alterar en esencia a orde social e política vixentes**. É dicir, reformar as deficiencias para poñer España ao día e en pé de competencia coas principais potencias europeas mantendo as bases dun sistema que non consideraban intrinsecamente malo. Talvez a característica máis específica da Ilustración en España foi que todos os ilustrados se mantiveron dentro do catolicismo "non houbo ningún *deísta* (persoa partidaria da relixión natural) entre as súas filas, e por suposto, ningún ateo".

O feito de que o catolicismo ortodoxo continuase sendo hexemónico, mesmo entre as elites abertas ás novas ideas, tivo consecuencias negativas para a Ilustración en España porque os diversos discursos ilustrados elaborados noutros países aquí foron con frecuencia amputados e terxiversados, a causa tamén da “**dobre censura**

**política e relixiosa exercida a través do Consello de Castela e por medio da Inquisición**” que “apenas deixou espazo para unha opinión independente”. **En 1756 o Santo Oficio prohibiu** *O espírito das leis* de Montesquieu por “conter e aprobar toda clase de herexías”; en 1759 dificultou a difusión da Enciclopedia; en 1762 toda a obra de Voltaire e Rousseau foi prohibida. Aínda que estas obras foron coñecidas en España grazas a “o labor duns libeiros dispostos a vencer o temor ao Santo Oficio e importalos para os seus clientes”.

Os dous innovadores máis importantes no campo do ensaio e da historia crítica nos dous primeiros terzos do século XVIII e grandes figuras da primeira Ilustración española foron o galego establecido en Asturias **Benito Jerónimo Feijoo** e o valenciano Gregorio Mayáns. No seu *Teatro Crítico* Feijoo censurou a superstición e ocupouse especialmente de denunciar os milagres falsos, porque consideraba ademais que non facían ningún favor ao cristianismo. Feijoo defende a procura da explicación dos feitos por causas naturais e só considera lícito recorrer á intervención de Deus cando as razóns humanas non poden explicar fenómenos ou acontecementos estraños.

**No campo científico**, o papel que desempeñaron os gobernos de Filipe V no desenvolvemento da ciencia moderna en España é obxecto de debate. Todos os estudosos recoñecen o seu **apoio ao progreso nas ciencias aplicadas**, aínda que os máis críticos sinalan que a súa finalidade era proporcionar ao exército e á mariña os "coñecementos útiles" necesarios para poñelos á altura do resto das potencias europeas -mesmo hai historiadores que falan de "militarización da ciencia española da Ilustración"-. Nesta liña crítica tamén se destaca que non se fundase unha Real Academia de Ciencias -como as que existían en Londres, París, Berlín ou San Petersburgo- "que estruturase e avalase a investigación científica de forma autónoma respecto ao poder ou as institucións universitarias dominadas pola escolástica".

### **A plena Ilustración (1750-1810)**

A Ilustración en España "abriuse paso con dificultade e só chegou a constituír illotes pouco extensos e nada radicais", pero estes "illotes non xurdiron ao azar". "O caldo de cultivo das ideas ilustradas atopábase en cidades e comarcas dotadas dunha infraestruturas material e espiritual: imprenta, bibliotecas, centros de ensino superior, sector terciario desenvolvido, burguesía culta, comunicación co exterior; condicións difíciles de atopar no interior, salvo en contadas cidades: Madrid, Salamanca, Zaragoza... Máis ben achábanse no litoral, en portos comerciais<sup>5</sup>".

---

<sup>5</sup> Domínguez Ortiz, A., *Carlos III y la España de la Ilustración*, Madrid, Alianza Editorial, 2005 [1988].

Na costa cantábrica xurdiron dous focos temperáns da Ilustración. O primeiro foi o asturiano, grazas á senda aberta polo beneditino **Benito Jerónimo Feijoo**, que desenvolveu a maior parte da súa actividade intelectual no mosteiro de San Vicente de Oviedo. Na segunda metade do século as dúas figuras máis sobresaíntes foron **Pedro Rodríguez de Campomanes**, quen ocupou cargos importantes durante o reinado de Carlos III, polo que "o gobernante eclipsou ao intelectual", e **Gaspar Melchor de Jovellanos**, quen desenvolveu a súa máxima actividade durante o reinado de Carlos IV.

En Guipúscoa naceu a primeira **Sociedade Económica de Amigos do País**. A Sociedade Vascongada de Amigos do País aprobada en 1765, tras a expulsión dos xesuítas de España en 1767, conseguiu a cesión do Colexio de Vergara, no que fundaron o Real Seminario de Nobres.

### A Ilustración en Galicia

Na fachada atlántica destacaron Sevilla e Galicia. **En Galicia os centros ilustrados foron Santiago de Compostela** e os portos marítimos<sup>6</sup> Dous momentos, separados a mediados de século, poden distinguirse na traxectoria da Ilustración galega.

O primeiro momento está dominado pola figura illada do padre beneditino **Martín Sarmiento**, que se abre paso entre os estudosos como unha das personalidades máis interesantes da súa época, quizais comparable á de **Gregorio Mayáns** ou á de **Benito Jerónimo Feijoo**, consideradas as máis representativas do período anterior á chegada ao trono de Carlos III. Sarmiento tratou de temas moi diversos, ocupándose de cuestións económicas na súa *Memoria sobre los atunes*, destinada a abordar o problema da decadencia das almadrabas andaluzas, ou de cuestións científicas na súa *Historia natural*, publicada en Madrid en 1762, ou de historia literaria nas súas *Memorias para la historia de la poesía*, e dos poetas españois, publicadas só postumamente en 1804. Nesta última obra recolle importante información sobre a poesía castelá e galega, de acordo coa súa inclinación á **defensa da lingua vernácula** (que debía ser a utilizada polos nenos da rexión na súa aprendizaxe escolar) e á exaltación das glorias rexionais, como fai na súa *Viaje a Galicia* de 1745.

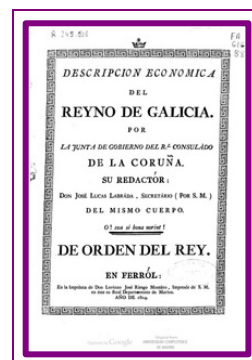

---

<sup>6</sup> As súas propostas foron moi moderadas, como o *Discurso crítico sobre as leis e os seus intérpretes* (1756-1770) de Juan Francisco de Castro Fernández, *Estorbos e remedios da riqueza de Galicia* (1775) de Francisco Somoza de Monsorriu ou a *Descrición económica do Reino de Galicia* (1804) de Lucas Labrada. Non foi o caso de Vicente do Seixo, que tivo problemas coa Inquisición pola súa *Orixe da tolerancia* (1788) e coa autoridade civil por *Ensaio para unha instrución da mocidade española* (1797), que sufriron a prohibición da súa difusión.

**A Ilustración galega** derivou na segunda metade do século cara á vertente do reformismo económico, que atopou campo abonado nas realizacións prácticas da burguesía comercial establecida na Coruña, con figuras tan representativas como a de **Antonio Raimundo Ibáñez, o marqués de Sargadelos**. Neste sentido, as institucións que protagonizaron a nova orientación foron a **Academia de Agricultura (1765)**, as **Sociedades Económicas de Amigos do País (Santiago, 1784; Lugo, 1785)** e o **Consulado da Coruña (1785)**.

O máis universal dos ilustrados galegos, **Xosé Cornide**, pertenceu a todas as entidades apuntadas, pois foi fundador e secretario perpetuo da Academia de Agricultura, membro dos Amigos do País de Santiago e Lugo, e consiliario do Consulado, ademais de director segundo do Real Montepío de Pescadores do Reino de Galicia e, máis tarde, en 1802, secretario da Academia de la Historia de Madrid, que conserva boa parte dos seus escritos, en que trata de cuestións de xeografía, de economía e de historia e singularmente de temas relativos á pesca, que fan del un dos maiores especialistas na materia e un dos maiores representantes da corrente conservacionista, que tentaba impoñer usos restritivos na explotación económica dos mares.

A preocupación pola economía rexional aflora nos escritos de moitos outros ilustrados: **José Antonio Somoza, membro da Económica de Santiago**, autor dunha obra sobre o cultivo dos montes e dun ensaio sobre o crecemento económico galego significativamente titulado *Estorbos e remedios da riqueza de Galicia (1775)*; Juan Francisco de Castro, impulsor da Económica de Lugo e historiador dos morgados; **Lucas Labrada**, secretario do Consulado, de tendencia xa marcadamente liberal e autor dunha *Descripción económica del Reino de Galicia*, publicada en Ferrol en 1804. Só restaría engadir os nomes de **Pedro Antonio Sánchez**, membro do Consulado e fundador da Escuela de Dibujo e da Biblioteca Pública da Coruña, e de **Juan Francisco Suárez Freyre**, que publicou en Santiago a obra *Viaje de Galicia*, versión rexional dun xénero que a preocupación crítica polo país puxera en circulación en España.

Habería que comentar, por último, a **acción reformista das Sociedades Económicas de Amigos do País de Santiago e Lugo**, impulsadas respectivamente polo cóengo Antonio Páramo (reitor da universidade compostelá) e polo bispo Francisco Armañá (promotor máis tarde da Sociedade Patriótica de Tarragona), que se completou coa fundación de numerosas escolas, tanto de primeiras letras como de formación profesional (fiado, trenzaría e pasamanería en Santiago; fiado en Ourense; panos e cintas en Ferrol), o que acentúa a inclinación do movemento ilustrado galego cara ao fomento económico da rexión.

## Actividade resolta

Con quen chegou a Ilustración a España?

Como se desenvolve a Ilustración en España?

As ideas xorden, transmitense e alguén as acolle e as adapta á súa propia realidade. A primeira figura española con ideas tipicamente ilustradas será o **Padre Feijóo**. Despois, persoeiros como Campomanes, Jovellanos, Olavide etc. foron deixando pegada do seu pensamento, da súa creatividade ou da súa ciencia.

Chegou con certo atraso e o seu máximo esplendor produciuse cando Carlos III subiu ao trono, aínda que nunca tivo a mesma importancia ca en Francia.

A Ilustración en España desenvólvese grazas a dous elementos de grande importancia:

- A Universidade, onde o espírito ilustrado avanza pouco a pouco.
- As Sociedades Económicas de Amigos del País. Estas Sociedades trataban de estudar a situación de cada provincia para fomentar a agricultura, o comercio e a industria, así como impulsar as ideas liberais, fisiócratas, traducir e publicar libros etc.

## Actividades propostas

S1. Defina os conceptos seguintes:

▪ Sociedade Estamental	
▪ Fisiocracia	
▪ Ilustración	

S2. Lea o texto seguinte e, tras poñerlle un título, explique brevemente o que significa:

*En cada Estado hai tres clases de poderes: o legislativo, o executivo das cousas pertencentes ao dereito de xentes e o executivo das que pertencen ao civil. Polo primeiro, o príncipe ou o maxistrado fai as leis para certo tempo ou para sempre e corrixe ou derroga as que están feitas. Polo segundo, fai a paz ou a guerra, envía ou recibe embaixadores, establece a seguridade e prevén as invasións; e polo terceiro, castiga os crimes ou decide as contendas dos particulares. Este último chamarase poder xudicial; e o outro, simplemente, poder executivo do Estado (...).*

S3. Relacione os conceptos da dereita cos seus correspondentes da esquerda:

▪ Rousseau	Monarca absoluto Francés	▪ Voltaire	Pensador ilustrado que sostíña que "o home é bo por natureza"
▪ Carlos III	Pensador anticlerical	▪ Adam Smith	Pensador ilustrado defensor da "división de poderes"
▪ Luís XIV	Economista liberal	▪ Montesquieu	Monarca ilustrado español

## 2.2 O Século XVIII. As revolucións burguesas e a crise do Antigo Réxime. O Imperio napoleónico. Os Borbóns en España

### 2.2.1 As revolucións liberais burguesas. A Independencia dos Estados Unidos (1776). As trece colonias inglesas

As colonias inglesas da costa atlántica de América do Norte, que gozaban de certa autonomía, ven incrementado o control político e económico da metrópole, o que xera o malestar dos colonos, familiarizados xa co pensamento igualitario da Ilustración.

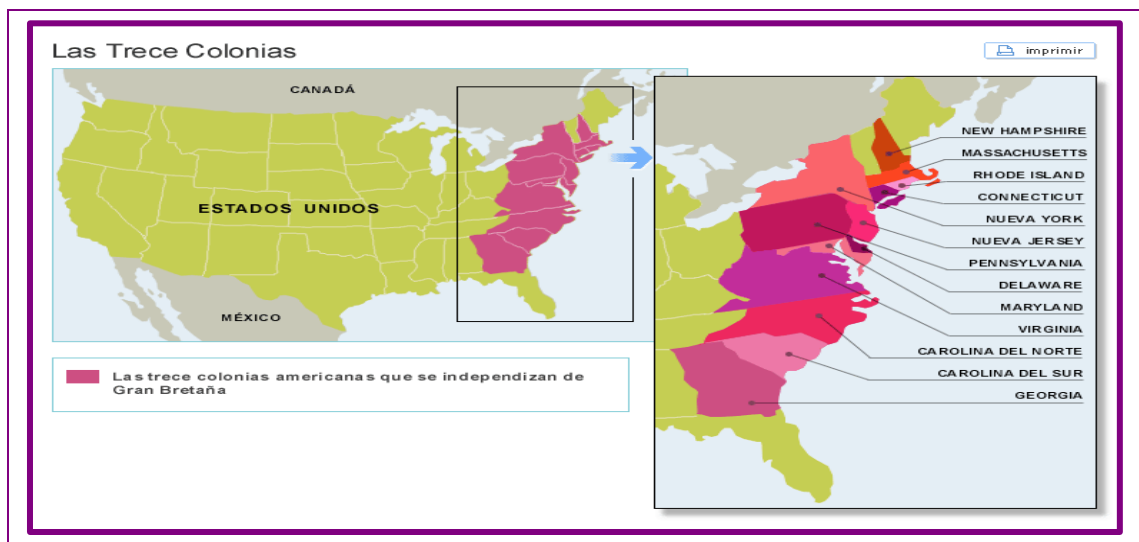

George Washington (1732-1799). Como xeneral en xefe dos exércitos das trece colonias comandou o exército que enfrontou a legalistas e británicos entre os anos 1775 e 1783. En 1789, tras o ingreso en vigor da Constitución americana, Washington era elixido primeiro presidente norteamericano na historia de Estados Unidos. Despois do seu segundo mandato retirouse da vida política e morreu tan só dous anos máis tarde.

No ano 1773 na cidade de Boston un grupo de colonos guinda **ao mar o cargamento de té de tres barcos, como protesta á política fiscal británica**. A represión e os enfrontamentos conducen á guerra entre o exército inglés e o americano, dirixido este por George Washington.

O 4 de xullo de 1776, os representantes das trece colonias reunidos en Filadelfia asinan a "**Declaración de Independencia**", texto que recolle os principios políticos dos filósofos ilustrados. Coa axuda francesa e española os norteamericanos venceron e **Gran Bretaña recoñeceu a independencia dos Estados Unidos en 1783**.



En 1787 aprobouse a súa Constitución, que recolle, entre outros, os seguintes principios:

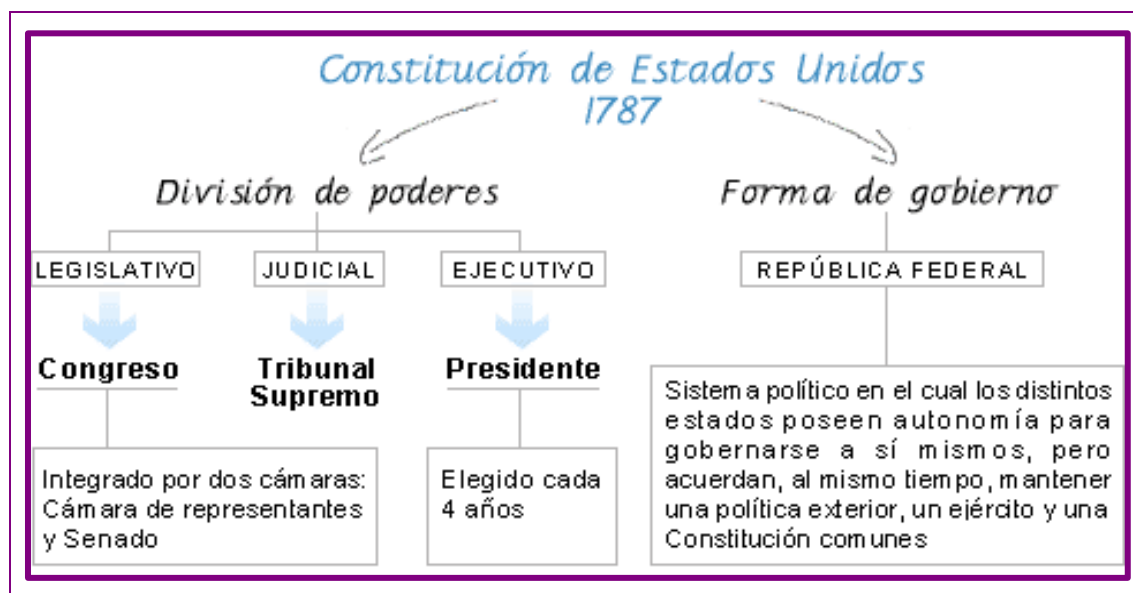

### A crise do Antigo Réxime

A partir do último terzo do século XVIII e durante a seguinte centuria, sucederá unha serie de ondas revolucionarias que destruírán as estruturas do Antigo Réxime. Axudan a iso dúas ideoloxías decisivas: **o liberalismo e o nacionalismo**. A democracia substituirá o absolutismo como forma de goberno e a burguesía erixirase na clase dominante fronte á aristocracia de orixe feudal. Simultaneamente a estas transformacións ideolóxicas e políticas, ten lugar no económico o proceso de industrialización, que abrirá paso á sociedade urbana actual.

### A Revolución Francesa, o seu significado

O proceso que coñecemos como Revolución Francesa destruíu o Antigo Réxime en Francia, un dos estados máis importantes do mundo. As súas repercusións non se limitaron a ese país, por contra, serviron de modelo aos revolucionarios doutros países que desexaban suprimir as desigualdades propias do sistema estamental feudal e o absolutismo monárquico, substituíndoo por un novo fundamentado na igualdade xurídica da cidadanía e na división de poderes.

Tras o nacemento de EE UU, a francesa, constituíu a primeira revolución política burguesa e supuxo a implantación dos ideais do liberalismo.



## Causas da Revolución Francesa

### Crise da sociedade

No último terzo do século XVIII, a sociedade francesa **seguía organizada en estamentos**, tal e como viña sucedendo desde a Idade Media.

Clero e nobreza constituían o estamento privilexiado, posuidor de prerrogativas e exencións de diverso tipo, entre elas, non ter a obrigaón de pagar impostos. O estamento dos non privilexiados albergaba no seu seo xentes de diversa condición, desde ricos burgueses ata esmoleiros. Sobre el recaían os impostos que sustentaban o Estado.

A burguesía, clase en ascenso, enriquecida a través do comercio, mostraba un profundo descontento con este sistema que a discriminaba con respecto aos privilexiados. Reclamaba a participación nas decisións do



Representación dos estamentos

Estado, a supresión das desigualdades estamentais e a abolición do absolutismo. Fronte a esas ideas, alzábanse a nobreza, o clero e o rei, remisos a renunciar aos seus privilexios.

### Crise do Estado

A organización do Estado francés articulábase ao redor da figura do monarca: Luís XVI. A súa autoridade emanaba, segundo a teoría de dereito divino, directamente de Deus, polo que era indiscutida.



Caricatura de 1790 que representa o pobo soportando sobre as súas maltreitas costas a nobreza e o clero

Con todo, as teses da Ilustración e o liberalismo xa calaran en importantes sectores da sociedade francesa, que anhelaba profundas reformas políticas.

Un mal endémico que afectaba o Estado francés era o déficit público, é dicir, os gastos (mantemento da corte, exército etc.) superaban con moito os ingresos.

Facíase necesario arbitrar novos impostos para paliar.

Eses impostos recaían sobre os non privilexiados, pois nobreza e clero estaban exentos de contribuír (un dos seus privilexios). Iso provocaba un gran descontento popular, máxime cando a aristocracia e os monarcas ostentaban unha vida de dispendio en tempo dunha profunda crise económica.



Raíña Mª Antonieta

### A acción da ideoloxía ilustrada

A Ilustración subliñou esas contradicións, denunciounas e criticounas, contribuíndo a socavar os cimentos sociais e políticos do Antigo Réxime.

Destacaron as teorías de **Montesquieu e Rousseau**, fundamentadas nos principios de separación de poderes, soberanía nacional e igualdade de toda a cidadanía ante a lei. O exemplo de como eses principios se podían levar á práctica tivérono os franceses nos Estados Unidos de Norteamérica.

### Unha difícil conxuntura económica

En 1788 os prezos do trigo subiron a consecuencia dunha serie de malas colleitas. A crise de subsistencias afectou a amplos sectores da poboación, creando un ambiente de tensión social e política xa que, fronte á escaseza, a carestía e a fame os notables e a corte seguiron sumidos nun ambiente de luxo, malgasto e ostentación.

### Crise ideolóxica

A acción da Ilustración fíxose notar a través da crítica ás institucións feudais.

Ideólogos como **Voltaire, Montesquieu ou Rousseau**, atacaron o predominio ideolóxico da Igrexa, defenderon a división de poderes e avogaron pola soberanía nacional e a igualdade legal de todas as persoas.

A independencia das colonias británicas de Norteamérica e o consecuente nacemento dun novo estado fundamentado nas ideas liberais, constituíu un exemplo palpable de que se podía levar á práctica o que ata entón foran meras ideas difundidas a través dos faladoiros de salón, os panfletos ou os escritos filosóficos.

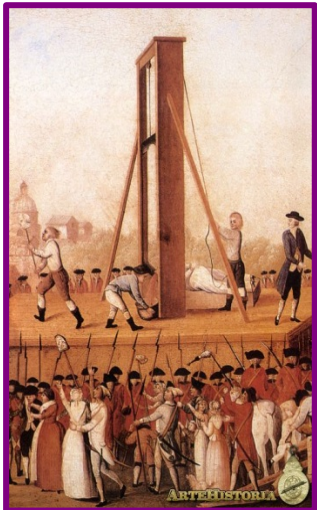
Revolución Francesa	Causas da Revolución
	<ol style="list-style-type: none"><li>1. <b>As Ideas:</b> Os escritos e propostas dos filósofos ilustrados serviron de base aos políticos, ideólogos e pensadores revolucionarios. <b>Montesquieu</b>, separación de poderes: executivo, lexislativo e xudicial. <b>Rousseau</b>, doutrina da soberanía nacional.</li><li>2. <b>Desaxustes sociais:</b> A clase social máis emprendedora, a burguesía, está marxinada do poder. A sociedade estamental francesa está dirixida por unha minoría privilexiada fronte a un empobrecido xentío.</li><li>3. <b>Problemas económicos:</b> Coinciden anos de malas colleitas, alza dos prezos, carestía do pan e fames negras. O Estado está ao bordo da bancarrota polo exceso de débeda pública e os gastos militares na guerra dos EE UU.</li><li>4. <b>Crise política:</b> rompe a alianza trono-nobreza, clave para o sostemento da monarquía absoluta, debido ás reformas dos déspotas ilustrados.</li><li>5. <b>Crecedamento da poboación:</b> Importante crecedamento da poboación. Existencia dun alto número de mozos desexosos de cambios profundos.</li></ol>
<p><i>Execución de María Antonieta, 1793.</i> Museo Carnavalet</p>	

No cambio do século XVIII ao XIX, Francia é a principal protagonista do panorama político internacional. O rei Luís XVI vese obrigado a aceptar aos representantes do pobo tras os sucesos revolucionarios de xullo de 1789. Sucédense despois varias fases da revolución:

## Principais etapas da Revolución Francesa

### A revolta dos privilexiados

Prodúcese pola oposición do estamento privilexiado ás medidas que os ministros de Luís XVI (*Calonne, Brienne* etc.) tentaron aplicar para paliar o déficit galopante do Estado francés. **Estes idearan que nobreza e clero contribuísen ás arcas do Estado por medio dun imposto sobre a propiedade agraria.** Hai que lembrar que un dos privilexios que posuían estes grupos era precisamente o de estar exentos de pagar impostos. Ao apreciaren que os seus tradicionais dereitos non serían respectados, opuxéronse a tal pretensión e solicitaron ao rei a **convocatoria dos Estados Xerais**, unha asemblea de orixe medieval, na que tamén tiña presenza o Pobo e que non se reunía desde 1614.

O obxectivo desa convocatoria non era outro que discutir sobre os problemas da Facenda. Ben pronto, con todo, a atención centrárase noutros asuntos.

### Os Estados Xerais

Os Estados Xerais reuníronse en **Versalles o 5 de maio de 1789**, coa concorrencia dos tres brazos estamentais: **aristocracia, clero e pobo**. O seu propósito era resolver o problema do déficit que afectaba ao Estado francés. Con todo, esta asemblea serviu de plataforma reivindicativa ao pobo, que contaba cun número de compoñentes que igualaba os dos outros dous xuntos, expuxo que as **votacións se fixesen individualmente**, é dicir, cada deputado un voto e non por estamentos, ao que tanto a nobreza coma o clero se negaron. Esas reivindicacións foron expresadas a través dos chamados **"Cadernos de Queixas"**.



Apertura dos Estados Xerais de 1789 en Versalles

*Nós declaramos que nunca consentiremos que extingan os dereitos que caracterizaron ata hoxe a orde nobiliaria e que recibimos dos nosos antepasados (...) Recomendamos aos nosos deputados opoñerse a todo o que poida atentarse contra as nosas propiedades útiles e honoríficas.*

*Caderno de Queixas da nobreza de Montargis. Maio de 1789.*

O 20 de xuño de 1789, os deputados do pobo reuníronse nesta sala de xogo de pelota, ante a imposibilidade de facelo no salón onde se celebraban os Estados Xerais. Alí xuraron dar a Francia unha constitución e terminar co absolutismo monárquico. Este acto é coñecido como "**O xuramento do xogo da pelota**".



Xuramento da Pelota

### A Asemblea Nacional-Constituínte (1789-1791)

Reunidos os deputados do Terceiro Estado, erixíronse en **Asemblea de carácter nacional**, xurando solememente elaborar para Francia unha constitución que limitase o poder do rei ("Xuramento do xogo da pelota"). A Asemblea Nacional **convertíase dese modo en Constituínte**. O **14 de xullo de 1789 foi asaltada a Bastilla**, cárcere real situado en París e símbolo do absolutismo. Iniciábase dese modo o proceso revolucionario.

A Asemblea Constituínte aboliu os privilexios feudais, **declarou os Dereitos do Home e do Cidadán**, así como a liberdade e igualdade das persoas. A Constitución de 1791 declaraba a Francia unha monarquía de carácter limitado ou constitucional,

onde rexía a división de poderes e a soberanía nacional. O principal grupo promotor destas reformas foi o dos "xirondinos", sector moderado dos revolucionarios.

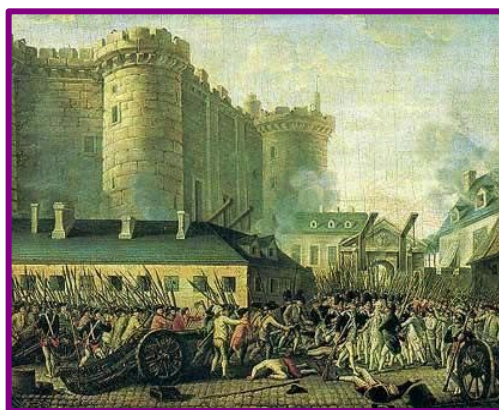

Asalto á Bastilla  
Prisión considerada polos revolucionarios como un símbolo da tiranía absolutista. Coa súa toma iniciase a Revolución Francesa.



Olimpia de Gouges.  
(Montauban, 1748-París,  
1793)

*Prolífica escritora política, manifestouse claramente contra a represión xacobina e contra Robespierre e Marat. Acusada de ser unha realista reaccionaria foi guillotizada en 1793. Con todo, as obras de Olimpia de Gouges foron á vez profundamente feministas e revolucionarias. Exaltada polas ideas da Revolución Francesa, publicou en setembro de 1791 un manifesto titulado A Declaración dos Dereitos da Muller e a Cidadá. Tomando como modelo a Declaración de 1789, e aplicándoo de maneira exhaustiva ás mulleres, escribiu a, ata entón, máis brillante e radical alegación en favor das reivindicacións femininas.*

*Gouges reclamou un trato igualitario da muller con respecto ao home en todos os aspectos da vida, públicos e privados: o dereito de voto, de exercer cargos públicos, de falar en público sobre asuntos políticos, de igualdade de honras públicas, de dereito á*

*propiedade privada, de participar no exército e na educación e, mesmo, de igual poder na familia e na Igrexa.*

*Olimpia de Gouges denunciaba que a revolución esquecese as mulleres no seu proxecto igualitario e liberador.*

*Así afirmaba que "a muller nace libre e debe permanecer igual ao home en dereitos" e que "a Lei debe ser a expresión da vontade xeral; todas as Cidadás e os Cidadáns deben contribuír, persoalmente ou por medio dos seus representantes, á súa formación".*

*"Os representantes do pobo francés, constituídos en Asemblea Nacional, considerando que a ignorancia, o esquecemento ou o desprezo dos dereitos do home son as únicas causas dos males públicos e da corrupción dos gobernos (...) recoñecen e declaran (...) os seguintes dereitos do home e do cidadán.*

*As nais, as fillas e as irmás, representantes da nación, piden ser constituídas en Asemblea Nacional. Considerando que a ignorancia, o esquecemento ou o desprezo dos dereitos da muller son as únicas causas das desgrazas públicas e da corrupción dos gobernos, resolveron expoñer nunha solemne declaración os dereitos naturais, inalienables e sagrados da muller (...)"*

*O programa de Olimpia de Gouges era claro: liberdade, igualdade e dereitos políticos, especialmente o dereito de voto, para as mulleres. Con todo, a formulación feminista non era compartida polos homes que dirixían a revolución, mesmo entre os máis radicais deles. De aí, que fose guillotínada.*

<http://www.uv.es/~dones/temasinteres/historia/olimpia.htm>

## A Asemblea Lexislativa (1791-1792)

Promulgada a Constitución de 1791, unha nova Asemblea (Lexislativa), encargouse de elaborar leis para Francia dentro do marco constitucional.

O rei, descontento co papel que limitaba o seu poder, tentou fuxir a Austria (xuño de 1791), pero foi sorprendido e devolto a París.

As potencias absolutistas (Austria e Prusia) decidiron intervir a favor do rei. Francia declarou a guerra a Austria e, tras uns iniciais fracasos, logrou vencer os seus opoñentes, salvando a revolución.

Os revolucionarios escindíronse en varias tendencias, cobrando cada vez maior protagonismo os máis radicais (entre eles, **os xacobinos e os Sans-Culottes**)<sup>7</sup>, partidarios de profundos cambios democráticos. **Unha Comuna Revolucionaria** constituíuse en París, arrestou o rei e perseguiu os seus seguidores. Púñase fin á monarquía que consagraba a Constitución de 1791.

---

<sup>7</sup> A expresión **sans-culotte** significa literalmente "sen calzóns". O termo está relacionado coas modas e costumes da época, século XVIII, xa que nos sectores sociais máis acomodados vestían cunhas calzas curtas e axustadas (os *culottes*), mentres que moitos membros do Terceiro Estado levaban pantalóns longos. Baixo este alcume, usado ao principio de forma despectiva e exhibido posteriormente por eles mesmos con orgullo, incluíase un grupo heteroxéneo de persoas: traballadores independentes, pequenos comerciantes e artesáns (carpinteiros, xastres etc.). Non se incluían entre eles nin os máis pobres nin a burguesía acomodada.

### A Convención Nacional (1791-1794)

A Asemblea Lexislativa foi substituída pola Convención Nacional, mediante sufraxio universal (masculino). A monarquía foi abolida e instaurouse a República Francesa.

Durante este período a revolución escorouse cara ao radicalismo. **Os "xirondinos" foron substituídos polos "xacobinos" (radicais) como tendencia triunfadora.**

Emerxeron líderes como Danton, Marat ou Robespierre, quen finalmente se converteu no máximo líder. O rei é guillotinado en xaneiro de 1793.

Instáurase un **"Réxime do Terror"** que elimina os membros máis moderados. Máis de 16.000 persoas son executadas. A revolución alcanza a súa fase máis radical, violenta e, ao mesmo tempo, democrática. As potencias estranxeiras recrúan a súa loita contra Francia, aínda que esta logra saír triunfadora. En xullo de 1794, un golpe de estado liderado polos sectores conservadores, depón a Robespierre, que é guillotinado, dando paso a unha etapa moderada que interrompe o proceso revolucionario.

### O Directorio (1795-1799)

Durante esta etapa a burguesía moderada volve recuperar as rendas do proceso revolucionario. Promúlgase unha nova constitución moderada (a de 1795) que substitúe a de 1793. O poder executivo (o goberno) repártese entre 5 directores. Con todo, a capacidade de liderado deste sistema de goberno foi escasa, de aí a súa efémera vida, abríndose de novo un proceso constituínte con obxecto de elaborar unha nova constitución.

En novembro de 1799 ("brumario" para os revolucionarios), **un golpe de estado** protagonizado polo **xeneral Napoleón Bonaparte**, o máis prestixioso da revolución, terminou co Directorio, instaurándose no seu lugar o denominado "Consulado", polo que tres cónsules, entre eles o mesmo Napoleón, tomaron as rendas do goberno. En realidade foi este último quen ostentou realmente o poder. A experiencia durou ata que Napoleón foi nomeado **"cónsul vitalicio"**, eliminando da escena política os outros dous.



### 1789-1791 Asemblea Nacional Constituínte

Creada a partir da Asemblea Nacional co obxectivo de redactar unha constitución para Francia. Integrada pola burguesía -xirondinos ou moderados e xacobinos ou radicais-, algúns membros da nobreza ilustrada e o clero.

### 1791-1792 Asemblea Lexislativa

Caracterizada polas loitas de poder entre a burguesía, a crise económica e o comezo da guerra contra Austria.

### 1792-1793 Convención Xirondina

Abolición da monarquía e proclamación da república. Execución de Luís XVI.

*“Solicitamos a morte do rei para gravar profundamente nos corazóns o desprezo da realeza... Non tedes que ditar ningunha sentenza a favor ou en contra dun home, senón tomar unha medida de saúde pública”. (Robespierre).*

### 1793-1794 Convención Montañesa

Formación dun goberno revolucionario, controlado polos xacobinos. Época do Terror e da leva en masa dos franceses. Finaliza esta etapa coa Convención Termidoriana, período de reacción contra a política exaltada dos xacobinos.

### 1795-1799 Directorio

Goberno de notables, nas mans de cinco membros. Redáctase unha nova constitución.

### 1799-1804 Consulado

Tras o golpe de Estado do 18 de brumario de Napoleón, integran o poder executivo tres cónsules: Napoleón, Sieyès e Ducos. En 1804, Napoleón proclámase emperador.

### Principais Acontecementos

1789	Maio	Apertura dos Estados Xerais. Constitución da Asemblea Nacional
	Xullo	Abolición do réxime feudal Asalto ao cárcere da Bastilla en París (día 14)
	Agosto	Abolición do réxime feudal Declaración dos Dereitos do Home e o Cidadán
	Outubro	Nacionalización dos bens da Igrexa, da Coroa e dos nobres emigrados
1790	Xullo	Constitución Civil do Clero

1791	Setembro	Proclamación da Constitución
1792	Abril	Declaración de guerra a Austria
1792	Setembro	Abolición da monarquía e proclamación da república
1793	Xaneiro	Execución de Luís XVI
	Febreiro	Declaración de guerra a Gran Bretaña e outras potencias
	Xuño	Nova constitución
	Xullo	Asasinato de Marat
	Outubro	Comezo do Terror (Robespierre)

1794	Xullo	Axustizamento de Robespierre
1795	Maió-xuño	Motíns da Fame
	Setembro	Nova constitución
1799	Novembro	Golpe de Estado do 18 de brumario (9 de novembro) Tres cónsules toman o poder. Napoleón é o cónsul principal.

CONSTITUCIÓN			
	Constitución de 1791	Constitución de 1793	Constitución de 1795
<b>FORMA DE ESTADO</b>	Monarquía constitucional	República	República
<b>SOBERANÍA</b>	Nacional	Popular por sufraxio universal masculino <sup>8</sup>	Sufraxio censatario
<b>PODER EXECUTIVO</b>	Rei	Consello executivo	Directorio (5 membros)
<b>PODER LEXISLATIVO</b>	Asemblea única	Asemblea única	Dúas asembleas
<b>PODER XUDICIAL</b>	Xuíces (independentes elixidos polo pobo). Tribunal Supremo e Alto Tribunal (para altos cargos e ministros)	Tribunais	Xuíces elixidos polo pobo

### Significado da Revolución Francesa

- Foi a primeira revolución política burguesa do continente europeo. Os seus precedentes hai que buscalos na Revolución Inglesa do século XVII e na independencia dos Estados Unidos.
- Supuxo a implantación do liberalismo.
- Asestou un golpe decisivo ao absolutismo monárquico, que foi substituído pola soberanía nacional, a repartición de poderes e o recoñecemento das liberdades individuais.
- Dotou a Francia dunha nova estrutura da propiedade agrícola.

<sup>8</sup> Ata 1946, despois da Segunda Guerra Mundial, as mulleres francesas non viron recoñecido o seu dereito ao voto.



- Aínda que sobreviviron as grandes propiedades agrarias (en mans da burguesía), naceu un novo tipo de explotación de tamaño medio en substitución dos antigos latifundios pertencentes á nobreza e ao clero.
- Constituíu un referente político e ideolóxico.
- As futuras revolucións burguesas que se desenvolverán ao longo do século XIX volverán os seus ollos cara a ela. Sucedeu así nas ondas de 1820, 1830 e 1848 e nos procesos de independencia colonial que deron orixe a novos estados, como os da América hispana.

## 2.2.2 Do Imperio napoleónico á época da Restauración

### O Imperio napoleónico: Napoleón Bonaparte

O goberno de Napoleón (1799-1815) encarnou a consolidación do novo estado francés herdeiro da revolución. Asentouse sobre un **réxime personalista e autoritario** que con todo difundiría os ideais revolucionarios mediante a ocupación de numerosos estados de Europa.

O labor de Napoleón proxectouse nos **seguintes planos**:

#### Plano interno

Para Francia o período napoleónico supuxo a consolidación definitiva da obra da revolución desde os seus orzamentos máis *moderados*.

#### ▪ A nivel político-xurídico

**Napoleón** afianzou as principais conquistas revolucionarias aínda que eliminando os seus aspectos máis radicais e tendendo a unha cada vez maior concentración de poder na súa persoa. Os pasos que seguiu foron: **o Consulado (1799-1802), o Consulado Vitalicio (1802-1804) e, finalmente, o Imperio (1804-1815)**. Apoiouse para iso na alta burguesía e o exército.

As súas realizacións máis notables concretáronse na creación dunha administración local de estrutura centralizada, a organización xudicial (os xuíces foron convertidos en funcionarios) e a reestruturación do aparello burocrático. O resultado desta política materializouse no seu Código civil (1804) que garantía *a liberdade individual, a igualdade ante a lei, a propiedade privada e a liberdade económica*.



Coroación de Napoleón. Pintura de David.

### ▪ **A nivel social**

A *alta burguesía* xunto a sectores da nobreza exiliada repatriada converteuse na clase dirixente de Francia en tanto que o *campesiñado* conservou as vantaxes alcanzadas tras as reformas da revolución.

### ▪ **A nivel ideolóxico**

Hai que ter en conta dous aspectos contrapostos:

**Por unha banda**, Napoleón mantivo moitos dos principios da revolución: liberalismo, soberanía nacional garantida por sufraxio universal (masculino), separación de poderes, subordinación do clero ao Estado, fomento da educación etc.

**Pola outra:**

- Desvirtuou o sufraxio universal.
- Entorpeceu a acción do corpo lexislativo.
- **A educación** foi utilizada como un medio de **control moral e político**.
- Os tribunais sufriron unha depuración (imposición de maxistrados afectos ao réxime).
- A liberdade de prensa e de palabra recortáronse e a etiqueta cortesá ao estilo das monarquías absolutas foi recuperada.
- Finalmente, en materia relixiosa Napoleón restableceu as relacións co Vaticano (**Concordato de 1801**) e todos os bispos xuramentados afectos á revolución foron destituídos.

### Plano externo

Napoleón perseguíu a idea dunha Europa unida baixo unha mesma orde, caracterizada pola **abolición da sociedade estamental**. Para poñer en práctica o devandito proxecto embarcouse nunha **política imperialista** que liquidou bruscamente os redutos do Antigo Réxime.

Tentou levar á práctica dita idea mediante unha serie de conquistas que lle permitiron crear un extenso imperio baixo o seu liderado persoal. Este sería administrado mediante familiares ou militares de prestixio colocados como satélites de Francia.

Contou coa colaboración das clases ilustradas dos países conquistados. A estes dotounos dunha moderna administración e de códigos legais similares ao francés.



Os seus desexos integradores e internacionalistas constitúen un **precedente da unidade de Europa**, plasmada nos nosos días na Unión Europea.

A formación dese imperio foi posible grazas a unha serie de ininterrompidas vitorias militares fronte a rusos, austríacos e prusianos (*Ulm, Austerlitz, Jena* etc). Con todo, **fracasou no intento de bloquear a Inglaterra por mar**.

**As dificultades que atopou en España** (Guerra da Independencia), o fracaso da campaña de Rusia e a enérxica acción de Inglaterra (derrota franco-española de Trafalgar, 1805) fixeron fracasar as súas pretensións imperiais.

Tras ser vencido en Leipzig (1813), foi desterrado á illa de Elba (1814).

		
Goya <sup>9</sup>	Fusilamentos da Moncloa	A carga dos mamelucos

Con todo o seu xenio militar e as derrotas das numerosas coalicións que se alzaron na súa contra, finalmente foi **vencido na batalla de Waterloo (1815)** e recluído na illa de Santa Helena ata a súa morte en 1821. En tanto, restablecíase o absolutismo monárquico en Francia, encarnado na figura do rei Luís XVIII.

### O legado napoleónico

Materializouse en varios campos:

#### ▪ No eido político-social e militar

Supuxo a extensión das formas revolucionarias, do **liberalismo** (Código de 1804) e a **quebra definitiva das estruturas feudais**. Ese labor concretouse en:

- O nacemento dunha serie de constitucións de signo liberal moderado (Exemplo: o Estatuto de Bayona de España, 1808).
- O ascenso da burguesía como nova clase dominante fronte á nobreza e o clero.
- A posta en práctica do Dereito moderno.
- A innovación dos exércitos e as tácticas militares.

#### ▪ No eido económico

Consolidou as reformas agrarias levadas a cabo durante a revolución e propiciou a

<sup>9</sup> Goya (1746- 1828) constitúe un verdadeiro "reporteiro" da época convulsa que lle tocou vivir.

formación dun campesiñado de clase media que transmitiu a Francia estabilidade política. Aínda que unha significativa parte das terras expropiadas á nobreza durante a revolución foron devoltas aos seus antigos donos, a operación materializouse baixo as formas xurídicas e de explotación capitalistas. Ademais sentaron as bases para que Francia iniciase a súa industrialización.

- **No eido ideolóxico**

**O imperialismo napoleónico fomentou os nacionalismos**, tanto o francés como o dos estados que foron ocupados polos seus exércitos. Tamén asegurou as bases do **ensino laico** plasmado na reforma do Ensino Secundario (Bacharelato) que gozaría de gran prestixio internacional e subsiste aínda nos nosos días.

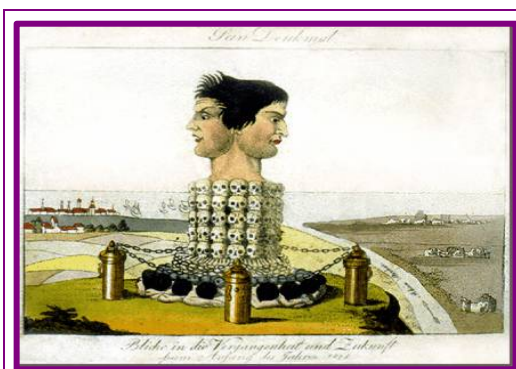

Caricatura denunciando o labor de Napoleón

Este legado perdurou a pesar dos intentos de involución promovidos polos sectores máis reaccionarios a raíz do **Congreso de Viena** e materializados na acción da **Restauración**.

## A Restauración

O termo Restauración fai alusión ao período comprendido entre a definitiva caída de Napoleón (1815) e o inicio do proceso revolucionario de 1830<sup>10</sup>. Durante este proceso a monarquía francesa borbónica é restaurada na figura de Luís XVIII de Borbón, irmán de Luís XVI e sucesor do seu sobriño Luís XVII, que nunca chegou a reinar e que morreu en 1795 prisioneiro da revolución. En Europa esta etapa caracterizouse polo **intento de recomposición da armazón do Antigo Réxime**, algo que os seus partidarios non conseguiron senón de forma limitada.

### Características

- A restauración monárquica tras a caída de Napoleón supuxo:
- A volta aos principios do equilibrio europeo quebrantados pola revolución Francesa e a política expansionista de Napoleón.
- intento de reafirmación dos alicerces do Antigo Réxime que se asentaban no absolutismo monárquico e a preponderancia socioeconómica dos vellos grupos privilexiados.

<sup>10</sup> Revoluções Liberais Burguesas, 1820 (España), 1830 e 1848 (Francia).

- As potencias máis interesadas na volta ao pasado foron **Austria** (*Metternich*) e **Rusia** (Alexandro I), que se apoiaron noutras como **España e Prusia**. Francia participou en menor medida nesta política. En canto a **Gran Bretaña, non secundou as teses absolutistas**.
- A creación dun ambiente contrarrevolucionario que negaba a limitación de poder dos monarcas e impedía a liberdade de reunión e de expresión, á vez que coaccionaba os dereitos dos cidadáns conseguidos por mor da revolución.
- A identificación cunha **cultura romántica** que sobreestimaba os modelos e valores da **Idade Media** e a tradición expresados a través dunha arte e unha literatura que alentaba o irracional e subxectivo fronte á lóxica da Ilustración e o enciclopedismo.

### O Congreso de Viena

O Congreso de Viena foi convocado en 1814 co obxectivo de proceder ao reaxuste territorial de Europa. Nel participaron as principais potencias, representadas polos seus respectivos embaixadores: **Austria (Metternich), Gran Bretaña (Castlereagh), Rusia (Alexandro I), Prusia (Humbolt) e Francia (Talleyrand)**.

**España interveu superficialmente como potencia de segunda orde.**



Sesión do Congreso de Viena

**O seu ideario pódese resumir nos seguintes puntos:**

- O intento de restaurar o Antigo Réxime, pretensión que non foi secundada polo Reino Unido.
- A idea de lexitimación que reafirmaba a orixe divina do poder dos reis. En virtude deste principio Talleyrand logrou repoñer en Francia os Borbóns na figura de Luís XVIII. Este sería considerado un monarca revestido de lícita autoridade fronte aos que alcanzaran o poder polo uso da forza, caso dos revolucionarios franceses e Napoleón.
- A solidariedade entre os estados, que implicaba a **cooperación mutua** a través dunha política común capaz de neutralizar os potenciais movementos revolucionarios.
- A procura dun equilibrio entre as cinco grandes potencias.

## Configurouse un novo mapa de Europa

Na reordenación das fronteiras, que foran alteradas polas conquistas napoleónicas, non se tiveron en conta as aspiracións **nacionalistas**, tampouco os dereitos dalgúns príncipes que foran desposuídos dos seus tronos polos franceses en anos precedentes.

## Impuxéronse os intereses das cinco grandes potencias

- **O Reino Unido**, sen ambicións territoriais, concentrou os seus esforzos en conseguir o dominio marítimo.
- **Rusia** obtivo, entre outros, o control de gran parte de Polonia e a anexión de Finlandia.
- **Austria** penetrou nas rexións italianas de Lombardía e o Véneto e tentou manter a preeminencia centroeuropea fronte a Prusia.
- **Prusia** recibiu Renania, Sarre e Saxonia.
- **Francia**, tras o "Imperio dos Cen Días" e o definitivo desterro de Napoleón en Santa Helena, foi rodeada de "estados-tapón" co obxecto de evitar o posible renacemento do seu expansionismo. Entre estes destacou o dos **Países Baixos e Bélxica**.

## A Santa Alianza

Fieis ao principio de solidariedade entre reis, os monarcas ruso (ortodoxo), austríaco (católico) e prusiano (protestante), que se consideraban a si mesmos reis pola "Graza de Deus", asinaron o Pacto da Santa Alianza. Tratábase dun documento que, invocando os principios do cristianismo, **pretendía sustentar as relacións internacionais mediante unha serie de máximas relixiosas** como a "eterna relixión de Deus salvador". Inglaterra non subscribiu o devandito texto, pero promoveu unha "*Cuádrupla Alianza*" que se fundamentou nos seguintes extremos:

- O compromiso de manter o status territorial vixente.
- Extremar a vixilancia para detectar e sufocar as iniciativas revolucionarias liberais.
- Celebrar periodicamente congresos ou reunións co fin de actualizar as pautas futuras.
- Crear unha forza armada lista para intervir en caso de necesidade.

A Cuádrupla transformouse en Quinta Alianza en 1818. Esta incorporou a Francia como novo integrante e interveu en Nápoles e España (1823) co obxectivo de sufocar as experiencias liberais que estaban a ter lugar nos devanditos países. Os aliados

proxectaron mesmo intervir en América co obxectivo de restablecer a autoridade do rei de España nos novos estados independizados recentemente, pero atopáronse coa frontal oposición dos Estados Unidos de América cuxo presidente Monroe, en 1823, proclamando a política de "América para os americanos", deixou ben explícito o seu rexeitamento a calquera tipo de intervención europea no continente.

### Intervención da Santa Alianza en España

En 1814, tras a liberación de España das tropas napoleónicas, Fernando VII volveu ostentar a coroa. Restableceu unha monarquía absolutista que aboliu as leis promulgadas polas Cortes de Cádiz e a Constitución de 1812. Reinará así durante seis anos (*Sexenio Absolutista*).

A delicada situación económica e a persecución dos liberais xerou un gran descontento que foi capitalizado polo xeneral Riego, quen en 1820 capitaneou un levantamento en Las Cabezas de San Juan (Sevilla), utilizando as tropas destinadas a sufocar a sublevación das colonias españolas en América. Os insurrectos obrigaron a Fernando VII a xurar a Constitución de Cádiz e introduciron en España un sistema liberal representado por unha monarquía constitucional.

Esta situación política (Trienio Constitucional) durou ata que en 1823 os estados absolutistas invadiron España cun corpo de exército ao mando do Duque de Angulema (*os Cen Mil Fillos de San Luís*) que derrotou o xeneral Riego (que foi executado) e restableceu o poder absoluto do rei ata a súa morte en 1833 (*Década Absolutista*).

## 2.2.3 Os Borbóns en España. Da Guerra de Sucesión á Guerra da Independencia

Filipe V foi o primeiro rei da nova dinastía. Chegou ao trono da Coroa Española, debido á falta de descendencia de Carlos II de Habsburgo. En 1701 Filipe V foi recoñecido como rei polas Cortes de Castela e por Francia (era neto de Luís XIV). Pero non foi aceptado por gran parte das potencias europeas e tampouco polos reinos de Aragón, que proclamaron rei o arquiduque Carlos de Habsburgo (fillo do emperador Leopoldo de Austria).

A guerra remata cos **Tratados de Utrecht (1713) e Rastadt (1714), nos que Filipe V era recoñecido como rei de España**, renunciando aos dereitos da coroa de Francia e con importantes perdas territoriais como: Flandres, Milán, Nápoles, Sardeña (cedidos a Austria), Sicilia (cedida a Savoia), Menorca e **Xibraltar (cedidas a Inglaterra)**. Ademais, Inglaterra lograba o permiso para comerciar e realizar o tráfico de escravos coas colonias españolas de América.

Así, tras a vitoria de Filipe de Anjou na Guerra de Sucesión Española unha nova dinastía entrou en España: os Borbóns. Esta é unha dinastía de orixe francesa que **vai intentar introducir o modelo do absolutismo francés**, que con tanto éxito levava a cabo Luís XIV en Francia.

Para iso temos que ver que cada un dos monarcas que entraron en xogo intentaron realizar toda unha serie de reformas dentro do Estado español que marcarán un antes e un despois na historia de España.

Antes de nada debemos facer unha análise dos diferentes monarcas que imos ver a continuación. Centrarémonos en tres figuras que son moi importantes na historia de España durante o século XVIII: Filipe V, Carlos III e Carlos IV. Cada un analizarémolo de forma máis concreta, pero estes tres son os máis relevantes durante o século que nos afecta.

Neste caso debemos comezar falando de Filipe V debido a que é o monarca que iniciou as reformas e comeza co proceso de modernización de España. Aínda que como monarca tivo os seus máis e ou seus menos, el foi o que **comezou o proceso de modificación do Estado español**.

Unha das primeiras medidas tomadas por Filipe V foi a **abolición do foros dos reinos da antiga Coroa de Aragón**. Filipe V castigounos pola rebelión dos territorios que apoiaron a Carlos de Austria e decidiu quitarlles os antigos privilexios e institucións políticas propias (Cortes, Generalitat, Deputacións) de Aragón, Valencia, Mallorca e Cataluña. Estes territorios acabaron sendo unificados baixo as mesmas leis ca a Coroa de Castela. O conxunto de todas estas medidas foron ratificadas por medio dunha serie de Decretos, un para cada un dos reinos, coñecidos como **Decretos de Nova Planta**. Navarra e os territorios vascos mantiveron os seus privilexios, grazas a que se mantiveron leais a Filipe de Anjou durante a Guerra de Sucesión Española.

Outra das medidas que aínda temos que comentar na clase é a **imposición da Lei Sálica** en 1713. Esta lei, que era a norma corrente na monarquía francesa dende había séculos, aparta as mulleres da sucesión ao trono. As mulleres teñen prohibido reinar, aínda que poden transmitir os seus dereitos aos seus fillos varóns. Esta lei cambia as leis tradicionais de Castela, onde lle daban prioridade aos homes sobre as mulleres, pero permitía as mulleres reinar.

Inicia a **reorganización da administración e un proceso de centralización**. A idea de Filipe V era facer o sistema máis eficiente para que o monarca puidese controlar mellor o Estado, seguindo o modelo absolutista que creara o seu avó en Francia. Para



iso tomou toda unha serie de medidas como: **reducir o poder dos parlamentos** (ou eliminounos como no caso dos antigos parlamentos da Coroa de Aragón), **comezar a reorganización do territorio mediante a división dos territorios en provincias**, **crear as Secretarías de Despacho** (que son a orixe dos ministerios actuais), aumentar a burocracia, etc.

Máis tarde os seus sucesores continuaron con políticas de reformas coma as realizadas por Fernando VI, entre as que atopamos:

- **Busca da Paz** coas grandes potencias para poder desenvolver economicamente España.
- **Reorganización da Facenda Real**, buscando mellorar a recadación dos impostos que serían reinvestidos na dinamización económica do país.
- **Mellora do exército** e da armada real para defender os intereses de España nas Colonias e en Europa. Dentro deste caso destacou a creación de estaleiros e arsenais por toda a Península Ibérica, entre os que destacamos os de Ferrol e Cartaxena.
- **O control da igrexa católica**, para poder quitarlle privilexios e poderes á igrexa. Isto levou a conseguir do papa un **concordato en 1753**, mediante o cal a monarquía podía propoñer os candidatos que serán nomeados bispos.

**Pero sen lugar a dúbidas un dos monarcas máis importantes** do período, tanto polo que conseguiu como polo que intentou levar a cabo, foi **Carlos III**.

Carlos de Borbón era o terceiro fillo de Filipe V e na súa idea non estaba ser rei de España, por iso seu pai intentou organizar unha serie de alianzas que o colocaron como rei de Nápoles, mentres o seu irmán Fernando VI ocupaba o trono español. Pero por cousas do destino o seu irmán Fernando VI morreu sen descendente e iso provocou que Carlos fose o herdeiro lexítimo ao trono.

Sendo rei de Nápoles formou un goberno a base de persoas que defendían os postulados da Ilustración e implantou en Nápoles un sistema de **despotismo ilustrado**. Cando entrou en España a reinar seguiu o mesmo camiño e rodeouse de toda unha serie de ministros, conselleiros e intendentos de gran valía. Entre eles atopamos figuras como **Campomanes, Aranda, Floridablanca ou Jovellanos**.

Estes aplicaron o principio do despotismo ilustrado, que se define por una frase: **“Todo para o pobo, pero sen o pobo”**. Todos eles comezaron a realizar unha serie de programas políticos destinados a colocar a España como unha das grandes potencias do mundo; mais como pasa en moitas ocasións os intentos destes políticos

eran bos pero a realidade do país e gran parte da poboación non estiveron polo labor. O obxectivo final de todas estas políticas era o enriquecemento do país e o aumento do poder do monarca, e de paso o progreso e benestar dos habitantes do reino.

O monarca tamén se apoiou en institucións ilustradas similares ás que foron creadas en Francia, mais que en España alcanzaron un carácter un pouco diferente. Estas eran coñecidas como as **Sociedades de Amigos do País**, que se preocupaban fundamentalmente polo desenvolvemento económico da súa zona ou do seu ámbito de influencia.

Todas estas políticas tamén tiveron acérrimos inimigos, xa que moitas das medidas adoptadas crearon un forte malestar. Moitas veces este malestar foi fomentado polos antigos poderes (nobreza e Igrexa) que vían que as medidas do monarca lles quitaban poder, e noutros casos a oposición dos sectores populares, que bastante mal o pasaban e calquera cambio provocaba medo a consecuencias peores.

Un dos casos máis significativos foi o **Motín de Esquilache**, provocado polo decreto publicado por un ministro (Esquilache) no que se prohibía o uso de capas completas e sombreiros de ala ancha. Isto acabou levando a que Carlos III tivese que depoñer do seu cargo a Esquilache en 1766. Un ano despois Carlos III, para castigar as persoas que propiciaron o Motín de Esquilache, decretou a expulsión dos Xesuítas en 1767. Isto debíase a que a orde relixiosa dos Xesuítas non aceptaba a submisión ao poder do monarca. Como dixemos, o monarca quere acrecentar o seu poder e os xesuítas ían en contra desta medida, debido a que eles só lle debían obediencia ao Santo Padre de Roma ou Papa. Esta medida tivo moita repercusión tanto en España como nas colonias americanas, xa que os Xesuítas eran os que controlaban a maior parte dos colexios e institucións educativas. Pero foi unha escusa para que o monarca puidese cambiar os preceptos relixiosos na educación por uns preceptos máis ilustrados.

Ao mesmo tempo Carlos III intentou loitar contra a Inquisición, pero a pesar de todos os intentos por reducir o poder desta institución, non foi quen de eliminala.

Carlos III foi o gran reformador e continuador da política iniciada polo seu pai:

- **Intentos de mellora na agricultura**

Houbo un intento de introducir innovacións: melloras nos sistemas de produción, selección de sementes, uso de novos produtos agrícolas, extensión das terras de regadío etc. Pero ao mesmo tempo intentou desenvolver políticas para a ocupación de terras que estaban sen traballar, como no caso da colonización de Serra Morena.

## ▪ Fomento das actividades artesanais

Carlos III potenciou o desenvolvemento do artesanado protexendo o mercado interior mediante unha política proteccionista, similar á que vimos co mercantilismo. Paralelamente intentou potenciar o desenvolvemento de toda unha serie de industrias para que o país fose autosuficiente. Dentro desta política podemos ver varios tipos de producións:

- Produtos de luxo para o consumo nacional, como por exemplo tapices, louza, cristal, xoias, sedas etc. Moitas veces estes produtos ían destinados ao monarca e as clases altas da sociedade.
- Materias para o Estado, especialmente para o exército e a armada. Neste caso é onde podemos ver a creación de estaleiros, políticas de mellora de Ferrol e Cartaxena ou a creación de armarías como podía ser a **fábrica de Sargadelos en Galicia**.
- Creación de monopolios para que o Estado conseguise beneficios económicos. Dentro deste caso podemos ver a creación de fábricas para o consumo da poboación nacional: fábricas de tabacos como a da Coruña, fábricas de panos etc.

O desenvolvemento do artesanado impulsouno mediante a implantación do **Domestic System** ou "**Traballo a Domicilio**". Tamén intentou prestixiar o artesanado promovendo que os oficios fosen considerados dignos e prestixiosos. Para conseguilo, publicou decretos a favor de que a nobreza ou a función pública (o traballo para o Estado) fose compatible coa realización de actividades artesanais. Con todas estas medidas pretendía potenciar o poder económico e industrial do país.

## ▪ Apoio ao comercio

Seguindo **políticas mercantilistas**, Carlos III deulle grande importancia ao comercio potenciando a busca dunha balanza comercial positiva coas colonias españolas en América. Para potenciar o comercio intentou realizar toda unha serie de medias como:

- Favorecer a liberdade de comercialización de produtos dentro do reino.
- Mellorar as infraestruturas e camiños para crear o sistema radial de comunicacións que aínda se usa actualmente en España.
- Crear compañías comerciais para competir coas francesas e británicas.
- Mellorar o comercio con América empregando a Armada para a súa protección e eliminar o monopolio comercial de Sevilla e Cádiz con América mediante varios decretos en 1675 e 1778. Iso permitía a calquera porto español comerciar co Novo Mundo.

## ▪ Fomento da educación

O fomento da educación é unha das características da Ilustración e un dos puntais do goberno de Carlos III, quen realizou todo un programa para a creación das escolas populares para potenciar o desenvolvemento dun oficio, ou sexa, crear escolas taller. Tamén se crearon toda unha serie de institucións académicas e científicas como por exemplo: **observatorios astronómicos, xardíns botánicos, Gabinetes de Historia Natural, Real Academia da Historia, Real Academia de la Lengua** etc. Todo isto potenciou o desenvolvemento das ideas científicas da Ilustración e a súa aplicación no mundo real mediante a educación.

## ▪ Impulso á renovación das cidades

Carlos III tamén impulsou toda unha serie de melloras nas cidades, especialmente en Madrid como capital do reino, para mellorar a vida dos seus habitantes, pero sobre todo para engrandecer a figura do rei. Creou grandes avenidas, prazas e monumentos. Isto levou parella a organización dunha urbanización, aínda que tiña as súas limitacións.

## O reinado de Carlos IV

A chegada ao trono de Carlos IV (1788) case coincide no tempo co estalido da Revolución Francesa, o que provoca loxicamente consecuencias en España: freo á política ilustrada, peche de fronteiras ás ideas revolucionarias e guerra contra Francia (1793-1795). O desastroso desenvolvemento da guerra levará con todo a España a situarse de novo na órbita francesa, xa nesa época moi controlada por Napoleón (Tratado de Santo Ildefonso, 1796). A derrota naval de Trafalgar ante os ingleses (1805), o descontento popular e a forte oposición ao primeiro ministro de Carlos IV, Godoy, provocan o Motín de Aranjuez (marzo de 1808) que supón non só a caída do favorito Godoy, senón tamén a abdicación ao trono de Carlos IV no seu fillo Fernando (Fernando VII). Todo isto leva finalmente a Napoleón a decidirse por intervir na política española: polas Abdicacións de Bayona (maio de 1808) os Borbóns renuncian ao trono español, que será ocupado a partir de entón por Xosé Bonaparte, o irmán de Napoleón. Este acontecemento, unido á chegada de tropas francesas ao país e a enorme crise de subsistencias existente, eran xa máis do que podía soportar o pobo español, provocando finalmente a sublevación dos madrileños (2 de maio de 1808), paso previo á Guerra da Independencia.

## A Guerra da Independencia e as Cortes de Cádiz

Tras a firma da paz con Francia en 1796, a política española vinculouse ao expansionismo francés. A derrota da frota hispano-francesa en Trafalgar (1804) confirmou o dominio inglés dos mares. Os franceses contraatacaron tentando invadir Portugal, tradicional aliada británica.

Tropas francesas, dirixidas polo xeneral Junot e máis tarde por Murat, penetraron na Península con permiso do goberno español. Pero a intención de Napoleón era, non só ocupar Portugal, senón instaurar no trono de España o seu irmán, aproveitando a crise dinástica entre Carlos IV e o seu fillo Fernando (Motín de Aranjuez, marzo de 1808).

O pobo de Madrid levantouse fronte aos franceses o 2 de maio de 1808, data que marca o inicio da Guerra da Independencia. España quedou dividida entre os que aceptaron a nova monarquía de Xosé I Bonaparte, e os que a rexeitaron, reuníndose en xuntas provinciais e, pouco despois, nunha Xunta Central.

A Guerra da Independencia (1808-1814) supón un período histórico decisivo para a historia española: en primeiro lugar, pola intensidade do conflito, que durante varios anos desangrará o noso país; en segundo lugar, porque, ao participar nela non só o exército regular senón tamén o pobo de todas as zonas de España, unido fronte a unha invasión estranxeira, confórmase definitivamente a Nación española; finalmente, é unha guerra con importantes implicacións políticas, xa que, por unha banda, é unha guerra civil que divide os españois en dous, os que apoian á nova monarquía bonapartista e os que a rexeitan e, doutra banda, é o marco no que se inicia a revolución liberal en España coa convocatoria de novas **Cortes e a proclamación da Constitución de Cádiz de 1812**.

## A Xunta Central e a Constitución de 1812

Derrotado o exército español por Napoleón, a resistencia organizouse en forma de guerrillas. Mentres tanto, a Xunta Central elixiu unha rexencia que convocou a Cortes co obxectivo de elaborar unha constitución.

En Cádiz reuníronse diversas tendencias políticas (liberais, clero, radicais...) e asinaron a Constitución o 19 de marzo de 1812, o que significa o comezo da revolución liberal en España.

**A Constitución de 1812 establece o modelo de liberalismo español do século XIX.** Os seus principios máis destacados son:

- Separación de poderes: Lexislativo (Cortes), Executivo (o rei e os seus ministros), Xudicial (tribunais de xustiza).
- Soberanía compartida (Cortes co rei).
- Eleccións como mecanismo de participación política.
- Defensa da propiedade privada.
- Igualdade das persoas ante a lei.
- Liberdade de expresión, de prensa, de reunión...
- Estado confesional católico.
- Reforma do exército (creación da Milicia Nacional).

A volta de Fernando VII a España, finalizada a Guerra de Independencia, supón o intento, por parte dos grupos privilexiados e da monarquía tradicional, de volver de novo ao Antigo Réxime, revogando os principios liberais que se estableceron nas Cortes de Cádiz. Iníciase así un período de pugna entre os defensores do pasado - personificados na figura absolutista do rei- e os defensores dos novos cambios políticos e sociais, que recorren ás conspiracións e aos levantamentos militares, algún deles con éxito.

### **A construción do Estado liberal**

O Estado liberal español iníciase en 1812 coa promulgación da Constitución de Cádiz, ten a súa segunda experiencia no Trienio Liberal (1820-1823) durante o reinado de Fernando VII, e materialízase, tras unha etapa de rexencia na monarquía constitucional de Sabela II, no reinado de Amadeo I e a Primeira República.

**Este Estado ten trazos comúns con outros sistemas políticos liberais:**

Eleccións e representación popular; separación de poderes e control dos gobernantes; Constitución como lei fundamental, cuxo texto se considera clave para solucionar os males do país (cada grupo no poder pretende levar á Constitución o seu programa, desde o Estatuto Real de 1834 ás constitucións de 1837, 1845, 1856, 1869...).

As Cortes desenvolven outras leis que regulan a liberdade económica (de comercio, contratación), a abolición dos dereitos feudais (señoríos, rendas, preitos entre señores e campesiños) e as desamortizacións (venta de bens da Igrexa ou dos concellos).

Peculiaridades do caso español son a debilidade dos gobernos civís, a presión do carlismo e o protagonismo dos militares.

## A Constitución do Estado liberal. O Trienio Liberal

Ao finalizar a Guerra da Independencia, Fernando VII restaura a monarquía absoluta co apoio de parlamentarios antiliberais, nobreza, clero e parte do exército. En maio de 1814 derroga a Constitución de 1812 e persegue os liberais

En 1820, o levantamento dos militares que ían embarcarse cara a América reanima as xuntas provinciais e obriga a Fernando VII a aceptar a Constitución de 1812, iniciando tres anos de goberno liberal freado por unha forte oposición nacional e internacional.

Programa político do Trienio	Impedimentos á política liberal
Lei de desvinculación de propiedades	O rei veta nas Cortes as leis de reforma
Abolición do réxime señorial	Rexencia en Urgel e accións militares realistas (Garda Real)
Desamortización de terras	División entre as dúas correntes liberais: moderados e progresistas
Nova organización administrativa	Intervención militar da Santa Alianza: os Cen Mil Fillos de San Luís
Creación da Milicia Nacional	Volta ao absolutismo
Xeneralización do código penal	

### A rexencia

Para que herdase o reino a súa filla Sabela, Fernando VII puxo en práctica ao final do seu reinado a **Pragmática Sanción**, que derogaba a Lei Sálica que impedía que as mulleres accedesen ao trono.

Carlos (M<sup>a</sup> Isidro), irmán do rei, quedou así excluído da sucesión. En 1827 produciuse unha sublevación que propugnaba a volta ao absolutismo máis estrito, e coa morte de Fernando estalou a **I Guerra Carlista**.

Durante a minoría de idade de Sabela, a súa nai María Cristina asumiu a rexencia, con gobernos moderados (Cea Bermúdez) e progresistas

(Mendizábal). Este período supón o tránsito á monarquía constitucional e a consolidación do poder da burguesía.



José Castelar, *Sabela II xurando a Constitución*, 1844, Museo de Historia de Madrid

### Monarquía de Sabela II

**O liberalismo consolídase en España coa maioría de idade de Sabela II**, aínda que subsisten brotes de carlismo.

Avanzan a industrialización e a expansión urbana, con certo atraso fronte a outras nacións europeas. Pero a burguesía está dividida en varias correntes políticas, que provocarán importantes cambios de goberno neste período:

## Sistema político de 1834

**Estatuto Real:** Non é unha constitución realmente, xa que non está refrendada pola soberanía popular; é unha carta outorgada.

### Sistema:

- Cortes bicamerais.
- Monarquía constitucional.
- O Goberno precisa a dobre confianza do rei ou raíña e mais das Cortes.

### Territorio:

- Nova división provincial (1833 Javier de Burgos).
- Nova organización agrícola baseada na liberdade de propiedade de explotación e de comercio.

**Leis:** Nova Administración de Xustiza.

### Feitos:

- Xuntas revolucionarias: movementos de insurrección a favor de cambios progresistas.
- **Goberno de Mendizábal:** converte as xuntas de amotinados en deputacións e impón o control político ao funcionariado coa **Lei de desamortización de 1836.**

## Sistema político de 1837

**Constitución:** Progresista

### Sistema:

- Cortes bicamerais (Senado e Congreso).
- Monarquía constitucional.
- Soberanía nacional.
- Goberno, órgano colexiado e responsable, necesita dobre confianza do rei e as Cortes.
- Voto restrinxido a unha determinada posición económica (censatario).
- Concellos elixidos pola veciñanza.

### Leis:

- Carácter económico e social
- Regulación da liberdade de imprenta



**Feitos:**

- Conflitividade entre os progresistas e moderados
- 1840: Substitución da rexencia de María Cristina pola de Espartero (progresista)
- Descontento e golpe de 1843: destitución de Espartero.
- Insurreccións progresistas reprimidas con dureza
- Volta de Narváez (1844)
- Convocatoria de eleccións a Cortes

**Sistema político de 1845****Constitución:** Moderada**Sistema:**

- Cortes bicamerais (Senado e Congreso)
- Monarquía constitucional
- Soberanía compartida.
- Goberno, órgano colexiado e responsable, necesita a dobre confianza do rei e as Cortes.
- Voto restrinxido a unha elevada posición económica (censatario máis amplo)
- Confesionalidade e unidade relixiosa (en **1851 asinouse un concordato coa Santa Sé**)

**Administración:** Estrutura piramidal en cuxo vértice estaba o soberano; política de centralización.

**Forzas armadas:** Creación do corpo da **Garda Civil** para facer fronte a necesidades de paz e seguridade e instrumento da política de centralización.

**Feitos:**

- Xeneral Narváez, principal líder político desde 1844
- Continúan os enfrontamentos entre moderados e progresistas
- Crise económica
- Descontento social (ecos da revolución de 1848)
- Formación dun partido demócrata

- **1850:** Narváez é substituído por Bravo Murillo: creación dunha infraestrutura necesaria para o desenvolvemento industrial: rede viaria (ferrocarril, estradas etc.)
- **1854:** A Vicalvarada. Pronunciamento que inicia o Bienio Progresista
- **Desamortización** de Madoz.
- Fracasas os intentos de implantar unha constitución progresista, a **Constitución non nata** de 1856.

### Sistema político da "Unión Liberal" (desde 1856)

**Constitución:** Volve poñerse en vigor a constitución moderada de 1845

**Sistema:**

- O rei podía legislar en casos de urxencia sen Cortes
- Alternancia no poder do partido moderado e da Unión Liberal, de O'Donnell, partido con vontade centrista
- Confesionalidade católica, aínda que se establece que ninguén pode ser perseguido polas súas crenzas persoais

**Feitos:**

- A Coroa favorece sistematicamente os gobernos máis conservadores
- En 1866 os grupos de oposición a Sabela II alíanse mediante o **Pacto de Ostende** e deciden o destronamento da raíña.
- **1868: Golpe de estado** dos xenerais Prim e Serrano e do almirante Topete, revolución "**Gloriosa**" e exilio da raíña.

### Sexenio Democrático. 1868-1874. Amadeo I e a Primeira República



O rei Amadeo I de Savoia. Museo do Exército de Madrid

A candidatura de Amadeo de Savoia, que estaba apoiada por Prim, triunfa e o novo rei asume a coroa co nome de Amadeo I. Con todo, este monarca reinará pouco tempo xa que non atopou o apoio necesario do pobo, das clases altas nin do exército. Este feito e a situación de conflito xeneralizado (sublevación republicana de Ferrol e axitación anarquista e socialista xunto co conflito na arma de Artillaría) obrigarano a dimitir.

## Sistema Político de 1869

**Constitución:** Tras o exilio de Sabela II, ábrese a posibilidade de instaurar un auténtico sistema democrático apoiado pola Constitución de 1869.

### Sistema:

- Monarquía parlamentaria
- A soberanía reside na nación
- Sufraxio universal (masculino)
- Liberdade de culto, de ensino, de imprenta, de reunión e de asociación
- As garantías persoais non poden ser suspendidas
- Sistema bicameral con elixibilidade total
- As Cortes teñen a facultade de elixir o rei en caso de extinción da dinastía

### Feitos:

Tras a caída dos Borbóns, búscase unha dinastía prestixiosa. Descartados os Hohenzollern, a elección recae na casa de Savoia, pero o reinado de Amadeo I comeza nun ambiente de axitación xeneralizada (asasinato de Prim, o seu principal valedor).

## A Primeira República (11 de febreiro de 1873 - 29 de decembro de 1874)

A renuncia do rei Amadeo I provoca a proclamación da república. **Figueras** é elixido presidente. Os republicanos chegan ao poder sen práctica de goberno e divididos en dous bandos: **federais e unionistas**.

O segundo presidente, **Pi e Margall**, profundará na formación dun Estado federal, pero a situación de crise e rebelión é xeneralizada. Algúns municipios buscan a súa práctica independencia (cantonalismo), esténdese o anarquismo, agrávase a insurrección en Cuba etc.

## Sistema Político de 1873

**Constitución:** A caída de Amadeo I deu paso á Primeira República, que basea a súa organización federal na Constitución de 1873 e nos ideais proclamados polas masas revolucionarias das cidades e xuntas revolucionarias.

**Sistema:** República. Tensión entre as tendencias federais (autonomistas) fronte ás centralistas. Este sistema atopouse coa oposición de todas as forzas conservadoras.

**Feitos:**

Pi i Margall tivo que facer fronte ao movemento **cantonal**, que poñía o goberno federal en dúbida.



Entrada das tropas da Xeneral Pavía 1874.  
Gravado aparecido en *Ilustración Española e Americana*

As accións de Salmerón para controlar o cantonalismo motivaron o distanciamento do movemento obreiro republicano español.

Finalmente, Castelar presidiu unha república conservadora, rompeu a vinculación co federalismo e centrouse no control da revolta social. **O xeneral Pavía, ao irromper no Congreso de Deputados coas súas tropas, terminou coa Primeira República en 1874.**

### **A Restauración. A Constitución de 1876**

A Constitución de 1876 define un sistema bicameral de monarquía constitucional con soberanía compartida (rei e Cortes).

O modelo de sufraxio non queda definido, o que permitirá a aprobación, en 1890, do sufraxio universal masculino. A Coroa reserva o dereito de nomear senadores, o que impide a radicalización das Cortes.

O Estado defínese como confesional católico, con tolerancia á práctica privada doutras relixións e recoñécense parcialmente outras liberdades cidadás.

**É a constitución que máis anos estivo vixente na historia de España.**

### **A Restauración. A alternancia de partidos**

A práctica política do sistema da Restauración fundábase na alternancia no poder, de forma pacífica e pactada, de dous partidos: **o conservador e o liberal.**

Ambos se comprometían a respectar a monarquía e os principios constitucionais e a atraer cara ao centro os extremos do arco político (carlistas e republicanos).

**O partido conservador**, baixo o liderado de **Cánovas**, agrupou a antigos moderados e integrou a católicos e a un sector dos carlistas.

O **partido liberal**, dirixido por **Sagasta**, forma o seu primeiro goberno a comezos de 1881, iniciando un período de apertura política. Así conseguiron integrar no réxime da Restauración certos grupos demócratas e republicanos. As malas condicións económicas e culturais non favorecían a participación política e o goberno necesitou dun instrumento herdado do réxime señorial: o **caciquismo**. A partir de 1890 desenvólvese unha serie de extensos e complexos **lazos de dependencia** na vida pública baseados nas relacións de reciprocidade no favor e amizade entre patrocinadores e clientelas. Este clientelismo coñécese co nome de caciquismo.

O caciquismo supoñía non só a manipulación sistemática dos caciques ou notables locais para asegurar os resultados electorais senón tamén a **corrupción** e unha complexa rede de favores e de amizades que, na práctica, controlaba os distintos niveis da Administración.

A utilización do caciquismo nos procesos electorais acabaría callando en prácticas como o **"encasillado"** e a **"fraude electoral"**. Non importaban os votos dos electores, senón a vontade do goberno de quenda e dos caciques.

## A Galicia borbónica

Entre as principais realizacións dos Borbóns en Galicia destacan:

- A creación da **Intendencia do Reino de Galicia**, establecida por Filipe V na Coruña para abastecer ao exército e procurar a mellora das cidades e vilas.
- O reforzamento das defensas costeiras (castelos e fortificacións).
- A construción do estaleiro e arsenal de **Ferrol**, a partir de 1746 con Fernando VI, converteuse nunha das principais bases das armadas reais.
- Con Carlos III establécese o servizo de correos marítimo con América, a través dunha compañía estatal con sede na Coruña (1764). Ao ano seguinte o porto da Coruña foi autorizado para comerciar directamente con América. Todo isto contribuíu ao crecemento comercial e urbanístico da cidade.

**As Costas de Galicia** foron escenario de ataques ingleses, algúns especialmente graves como:

- Ataque anglo-holandés a Vigo (1702), durante a Guerra de Sucesión, para apoderarse das mercadorías traídas de América. Vigo foi tomado e parte dos navíos foron incendiados e afundidos en Rande.
- A invasión inglesa de 1719: Filipe V proxectou a invasión de Escocia para intentar recuperar os territorios perdidos no tratado de Utrecht. Os ingleses responderon enviando unha frota que atacou desde Ribadeo a Fisterra,

conquistando Vigo e ocupando Redondela, Marín e Pontevedra.

- Os ataques e bloqueos a Ferrol fracasaron polas fortes defensas da ría (Castelo de San Filipe e a Palma). En 1800 foi o desembarco en Doniños para tomar o arsenal, pero foi rexeitado.

### Sociedade e economía

En canto á sociedade, **os fidalgos** seguiron mantendo o control das relacións no mundo rural e asemade o poder municipal e xudicial. A súa principal riqueza estaba no **cobro das rendas dos foros**<sup>11</sup>, cuxos propietarios, principalmente mosteiros, intentaron facerse co control directo, pero a fidalguía opúxose e foi apoiada pola **Audiencia na Real Provisión** de 1763, perpetuándose os foros ata 1926.

**Os comerciantes** aumentaron a súa presenza na sociedade grazas aos beneficios do comercio con América e a chegada de xente de fóra, que puxeron en marcha iniciativas empresariais, como Antonio Raimundo Ibáñez, creador das **Reais Fábricas de Sargadelos**, e ao colectivo de **comerciantes cataláns** que introduciron novas técnicas de pesca e salgadura da sardiña nas rías.

En 1727, Filipe V estableceu os **grandes estaleiros de España en Ferrol** para construír buques de guerra para a Armada.

## 2.3 A Revolución industrial

Denomínase Revolución Industrial ao proceso iniciado no século XVIII en Inglaterra, polo cal a humanidade pasou dunhas formas de vida tradicionais baseadas na agricultura, a gandería e a produción artesanal, a outras fundamentadas na produción industrial e a mecanización. Este feito propiciou un acelerado proceso de urbanización que alterou profundamente as estruturas económicas e sociais, así como a mentalidade do mundo coetáneo a ela.

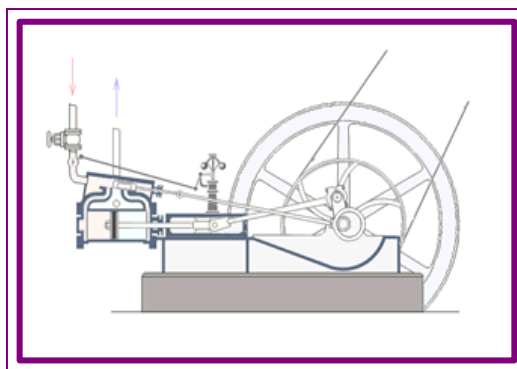

---

<sup>11</sup> O foro é un tipo de contrato, especialmente agrario, de longa duración ou, eventualmente, perpetuo, polo que unha persoa ou institución -fidalguía e Igrexa- lle cede a outra o uso ou proveito dunha cousa ou ben (xeralmente unha terra), a cambio do cumprimento de diversas condicións previamente estipuladas. Presenta grandes analogías co *censo enfiteutico*, pola que un titular da riqueza (o concedente ou forista) lle cedía a outro (o concesionario ou foreiro) uns bens determinados, a cambio do pago dun canon ou renda, ademais doutras obrigas, que mudaron co paso do tempo. A súa figura xurídica supoñía a existencia dunha pluralidade de dominios, na que o forista retiña para si o dominio directo, mentres que o foreiro recibía o dominio útil da riqueza aforada. A duración destes contratos agrarios, dende o principio moi longa, fixouse por vidas de 3 veces (vidas de foreiros) ou de 3 reis e 29 anos máis.

Aínda que **o fenómeno se iniciou na segunda metade do século XVIII en Inglaterra**, estenderíase por outras áreas (Europa, USA e Xapón) ao longo dos séculos XIX e XX, como industrialización, é dicir, de xeito máis lento. A Revolución Industrial foi relativamente rápida, produciuse practicamente en tan só unha centuria. A súa importancia é equiparable á da Revolución Neolítica. Con todo, o proceso de industrialización **non foi simultáneo** nin adquiriu as mesmas características en todos os lugares. Na actualidade existen no mundo zonas pouco industrializadas, que coinciden normalmente coas máis pobres do planeta.

*A Revolución Industrial inglesa foi precedida, polo menos, por douscentos anos de constante desenvolvemento económico (...). As principais condicións previas para a industrialización xa estaban presentes na Inglaterra do século XVIII ou ben podían lograrse con facilidade (...).*

*Cara a 1750 é dubidoso que se puidese falar con propiedade dun campesiño propietario da terra en extensas zonas de Inglaterra e é certo que xa non se podía falar de agricultura de subsistencia (...). O país acumulara e estaba a acumular **un excedente** o bastante amplo como para permitir o necesario investimento nun equipo non moi custoso, antes dos ferrocarrís, para a transformación económica. Boa parte deste excedente concentrábase en mans de quen desexaba investir no progreso económico (...). Ademais Inglaterra posuía un extenso sector manufactureiro altamente desenvolvido e un aparello comercial aínda máis desenvolvido (...). O transporte e as comunicacións eran relativamente fáciles e baratos, xa que ningún punto do país dista moito máis de 100 km do mar e aínda menos dalgunhas canles navegables (...).*

*Isto non quere dicir que non xurdisen obstáculos no camiño da industrialización británica, senón que foron fáciles de superar por mor de que **xa existían as condicións sociais e económicas fundamentais**, porque o tipo de industrialización do século XVIII era comparativamente barato e sinxelo e porque o país era o suficientemente rico e florecente para que lle afectasen ineficiencias que podían dar ao traste con economías menos dispostas (...).*

E. Hobsbawm, *Industria e Imperio*

## As sociedades preindustriais

Antes de que o proceso de industrialización se iniciase, as persoas producían e vivían de maneira moi parecida a como o fixeran os seus antepasados.

Na actualidade aínda hai vastas áreas no mundo con economías e formas de vida que teñen un acusado carácter preindustrial.

As sociedades preindustriais presentaban os seguintes trazos:

- A poboación crecía lentamente: as taxas de mortalidade eran moi elevadas, aínda que se compensaban con altas taxas de natalidade.

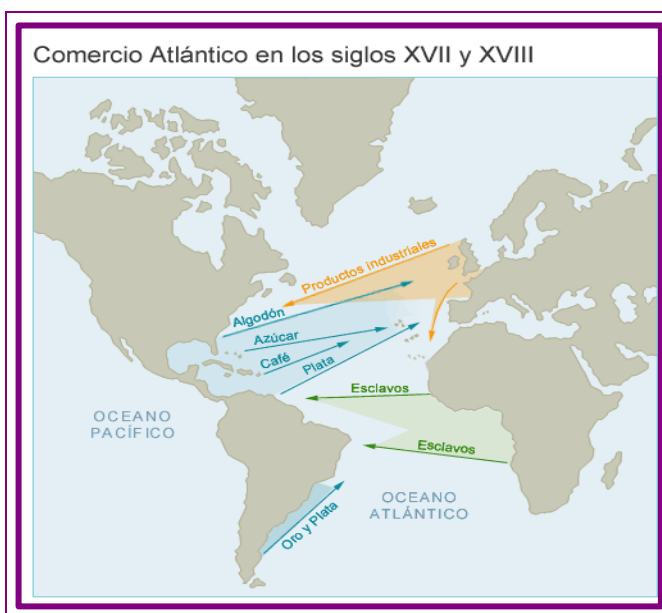

- A economía era agraria: a principal fonte de riqueza proviña da agricultura e a gandaría. A industria tiña pouca importancia e era de carácter artesanal. Os excedentes alimentarios eran escasos.
- Os intercambios comerciais eran limitados, predominando os realizados a longa distancia, por barco. As comunicacións terrestres eran malas e escasas. Os medios de transporte lentos e primitivos.
- O desenvolvemento urbano era escaso. Predominaba o hábitat rural e as cidades grandes e medias eran pouco numerosas.

#### A demografía das sociedades preindustriais

"Sabemos certamente que a miseria actual ten producido un número tan grande de pobres que se contan tres mil na cidade e nos seus arredores. Todas as rúas resoan cos seus berros lamentables. O trigo (...) todos os días se encarece.

Os pobres do campo parecen esqueletos desenterrados; o pasto dos lobos é hoxe o alimento dos cristiáns, porque cando posúen cabalos, asnos e calquera outro tipo de animais mortos ou afogados aliméntanse desta carne corrompida que lles fai morrer máis que vivir. (...)

De verdade, non hai ningún día en que non se atopen pobres mortos de fame nas súas casas, nas rúas ou nos campos; o noso capelán acaba de enterrar un que atopou no camiño."

Carta da Superiora das Carmelitas de Blois a unha dama de París. 1662



Danza macabra (Saint-Saëns)

## 2.3.1 O proceso de industrialización

### A Primeira revolución industrial. Factores que a propiciaron

Os primeiros signos de cambio que levaron á Revolución Industrial comezaron no **último terzo do século XVIII en Inglaterra.**

Unha serie de **factores** interviñeron no proceso:

1. Transformacións no **sector agrario**: Permitiron incrementar os excedentes alimentarios e diminuír a mortalidade catastrófica.

2. Transformacións **demográficas**: Implicaron un constante incremento da poboación e a emigración do campo á cidade.

3. Transformacións **na industria**: Esta pasou de ser artesanal a concentrarse en

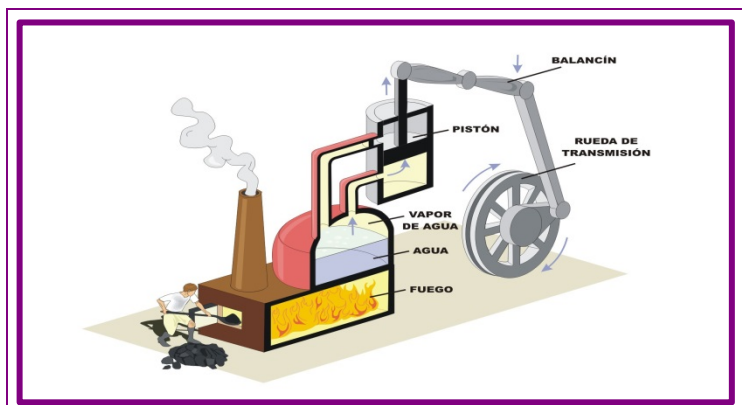



fábricas que utilizaban máquinas e novas técnicas, o que redundou nunha produción masiva.

**4. Transformacións no comercio:** Os intercambios internacionais intensificáronse e creouse un mercado nacional interno grazas ao desenvolvemento das comunicacións e os transportes.

Estas transformacións foron acompañadas da incorporación de constantes **innovacións técnicas**.

O exemplo emblemático constitúe a **máquina de vapor**.

Os sectores pioneiros da industrialización foron o téxtil e o siderúrxico.

### A extensión da Primeira revolución industrial

Un paso previo e unha condición indispensable para chegar á Revolución Industrial

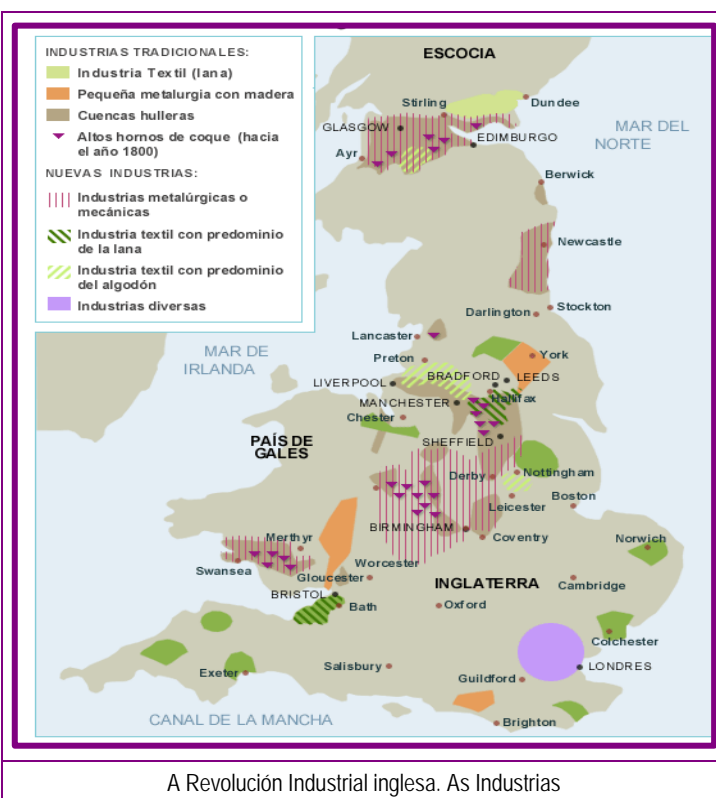

ou á industrialización (proceso máis lento), así como unha condición, será a revolución agrícola e a existencia dun mercado interior (disto carecerá España, polo que a situación será complexa e non se producirá en todo o territorio por igual).

A revolución agraria, na que Gran Bretaña foi pioneira, consistiu en progresos técnicos e cambios no sistema de propiedade da terra.

### Os progresos técnicos

O sistema de cultivo, baseado na rotación trienal, foi substituído polo **sistema Norfolk**, de rotación continua, que producía forraxes para o gando. Así, incrementouse a gandaría, o cal proporcionou máis esterco para fertilizar a terra, e carne e leite que melloraron a alimentación humana ao incrementar o consumo de proteínas.

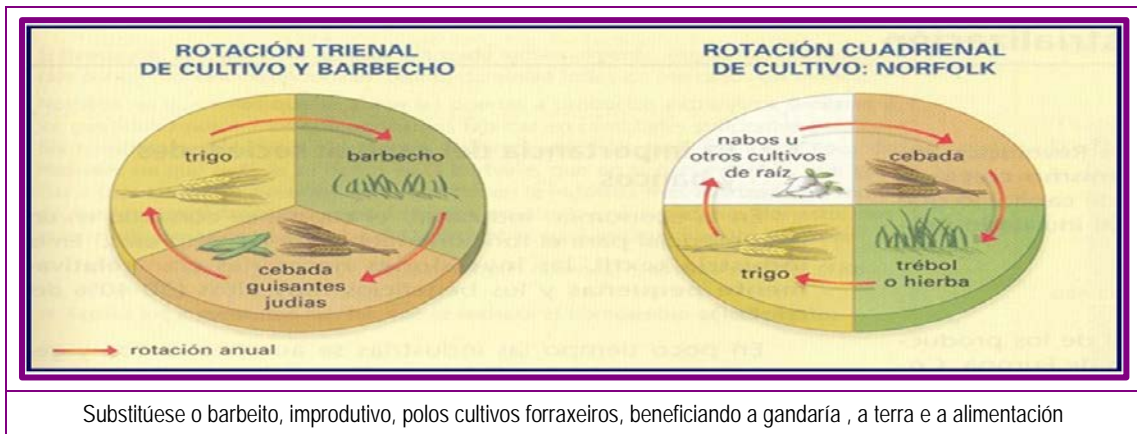

Outras melloras agrarias foron a difusión de cultivos como o millo e a pataca, o emprego de máquinas sementadoras e cultivadoras movidas por cabalos, o inicio da selección de sementes e de razas gandeiras e a utilización de fertilizantes químicos.

O inglés Jethro Tull auténtico pioneiro da agricultura científica deseñou esta sementadora nos primeiros anos do século XVIII. Este enxeño posibilitaba cultivar máis rapidamente, colocando a semente en filas e facilitando con iso outras tarefas agrícolas como a recolección. Ademais a semente era enterrada a unha maior profundidade afastándose dese modo o perigo de perdas por mor dos paxaros ou o vento.

Sementadora de Jethro Tull

### Os cambios no sistema de propiedade da terra

O antigo sistema do *openfield* ou campos abertos explotados en comunidade era pouco produtivo. Por iso, os grandes propietarios ingleses promoveron "*leis de cercamento*" (*Enclosures Acts, 1845*), para substituír as terras comunais por propiedades privadas que era obrigatorio cercar.

Así, moito campesiñado pobre, sen cartos para facer a cerca, tiveron que venderlles a súa terra a aristócratas, burgueses e campesiñado rico, converténdose en asalariados ou emigrando ás cidades para traballar na industria.

### Consecuencias da revolución agraria

As principais, foron:

- O Incremento da produción agrícola
- A mellora da alimentación
- A concentración da propiedade da terra
- A redución da poboación campesiña
- O ascenso das rendas agrarias

Os beneficios obtidos favoreceron tamén a mellora das propias explotacións agrarias e o investimento noutras actividades como a industria.

Inglaterra foi o país onde se iniciou a industrialización. Ao longo do século XIX houbo outros estados que tamén se foron incorporando ao proceso. Algúns deles fixérono axiña, é o caso dos denominados *First comers*, é dicir, "os primeiros en chegar". Destacaron Francia, Bélxica e Alemaña.

- **Francia** contaba con abundantes recursos mineiros de carbón e ferro, así como abundantes capitais para investir na industria.
- **Bélxica**, do mesmo xeito ca a anterior, era rica en minas e posuía unha boa rede de comunicacións, parte da cal era fluvial.
- **Alemaña** industrializouse antes da súa unificación. Destacou Prusia, que creou un mercado común, o **Zollverein**. A partir da segunda metade do século XIX, novas potencias incorporáronse á industrialización: Estados Unidos, Xapón e norte de Italia. Rusia fíxoo a finais do século XIX, pero sobre todo, a partir da Revolución Bolxevique, nos anos 20 e 30 do século XX.
- **España** industrializouse con atraso. Non cumpría cos requisitos precisos para incorporarse á industrialización: non tiña feita unha revolución agrícola previa e tampouco un mercado nacional, nin unha infraestrutura apropiada. Ademais fíxoo de forma desigual, xa que amplas áreas seguiron sendo rurais. Os núcleos de desenvolvemento máis precoz foron Cataluña e o País Vasco.

## A Segunda revolución industrial

Tras unha primeira fase de industrialización iniciada en Inglaterra (á que se sumaron outros países), a partir de 1875 o proceso intensifícase, o que levou a que fose denominada "Segunda Revolución Industrial". Esta etapa durará ata o estalido da Primeira Guerra Mundial en 1914. Durante este período, Inglaterra cedeu o liderado industrial a outros países, fundamentalmente Alemaña e Estados Unidos.

### Varios trazos caracterizaron esta etapa

- Empregáronse **novas fontes de enerxía** que substituíron o vapor: **petróleo** (fundamental para a automoción) e **electricidade**.
- A industria téxtil foi desbancada por outras, como a química ou a alimentaria. O ferrocarril seguiu estimulando a siderurxia.
- **A organización do traballo** na fábrica cambiou, co xurdimento da produción en cadea (fordismo) e a máxima especialización.
- Naceron enormes corporacións empresariais.
- As relacións económicas globalizáronse.

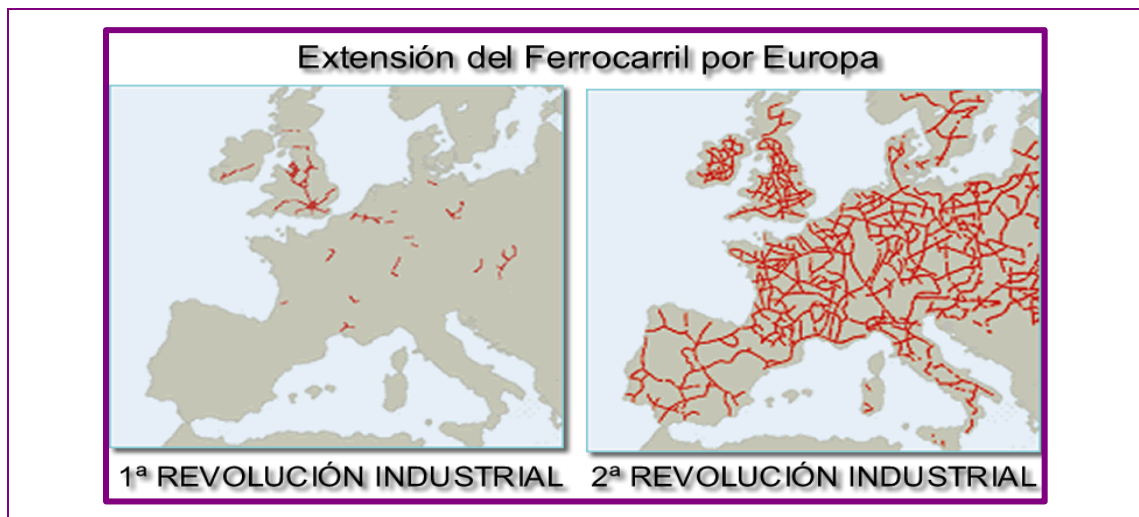

### **Cara á sociedade de clases. O nacemento dunha sociedade capitalista dividida en clases**

Fronte á sociedade estamental-feudal, a sociedade de clases supuxo en principio, a equiparación de todos os individuos ante a lei. Pero esa igualdade legal non se correspondería coa división social, estruturada ao redor de **dúas clases fundamentais: a burguesía**, propietaria dos medios de produción (fábricas, maquinaria, terras etc.) e **o proletariado**



(sen propiedades e por iso necesitado de vender a súa forza de traballo a cambio dun salario).

Durante as primeiras fases da industrialización e ata que a lexislación social mellorase a situación, o proletariado estivo sometido a unha sobreexplotación que posibilitou aos patróns a acumulación de grandes fortunas.

A promulgación de normas protectoras relativas ao traballo infantil e feminino, a redución de xornada laboral e a mellora da salubridade nas fábricas, foron consecuencia directa da presión exercida polo movemento obreiro.

**A burguesía** erixiuse na clase dominante desta nova sociedade en lugar dos antigos privilexiados tras unha serie de ondas revolucionarias que se sucederon ao longo do século XIX e que lle permitiron impoñer as súas formas e valores de vida. **A doutrina económica en que se fundamentou tal prosperidade foi o liberalismo.**

Á parte das consecuencias económicas, a Revolución Industrial trouxo consigo unha nova estrutura social; de feito, sempre que hai unha nova actividade económica,

xorde unha nova sociedade, con novas necesidades e, á súa vez, remata xurdindo unha nova organización política.

Nova actividade económica  $\Rightarrow$  Xera  $\Rightarrow$  Nova organización social  $\Rightarrow$  Xera  $\Rightarrow$  Nova organización política

### 2.3.2 A Revolución industrial en España

Mentres noutros países europeos, con Gran Bretaña á cabeza, estaba a producirse un intenso proceso de industrialización desde fins do século XVIII, en España esta importante transformación socioeconómica produciuse dunha maneira máis lenta e incompleta. Así, a finais do século XIX, España era aínda un país de base agraria, cun escaso comercio interior e un desenvolvemento industrial limitado a unhas poucas rexións e a uns sectores concretos, como o téxtil catalán, o siderúrxico asturiano e vasco e o de transformacións agroalimentarias nas rexións do interior. A industrialización, con todo, vaise acelerando aos poucos.

España sofre un atraso no seu proceso de industrialización, limitado durante gran parte do século XIX a unhas poucas zonas do país.

#### Transformacións económicas e sociais

##### Cara á sociedade de clases

En España tamén aparece a "sociedade de clases" pero, dadas as dificultades do Estado liberal e o escaso desenvolvemento da Revolución Industrial, habemos de sinalar algúns matices:

- A aristocracia non desaparece, senón que mesmo se fortalece e se une aos novos grupos dirixentes en ascenso.
- Aínda que o clero desaparece como clase social, segue mantendo unha grande influencia na sociedade.
- **A burguesía** convértese no grupo social máis influente pero non é tan dinámico coma no resto de Europa.
- As escasas reformas agrarias impiden o desenvolvemento dunha clase de propietarios agrícolas. Os campesiños con "fame de terras" serán un grupo moi numeroso e inestable.
- Aínda que aparece un **proletariado asociado ás fábricas**, existe unha enorme variedade de tipos nas clases urbanas (artesáns, pequenos comerciantes, traballadores de servizos etc.).

## Novas paisaxes urbanas

As cidades españolas, a maioría delas de traza aínda medieval, han de transformarse obrigadas polos cambios demográficos, económicos e sociais do século.

**A desamortización** de conventos e igrexas permitiu abrir novos espazos nas cidades de inicios do século XIX, pero estas, aínda estranguladas polas antigas murallas, necesitaban crecer máis e o aumento de poboación ateigaba os núcleos urbanos. A mediados de século en moitas cidades produciuse o derrubamento das murallas e a aparición de novos espazos urbanos.

**O ferrocarril** necesita unha estación, o que provoca a creación dunha contorna propia. Aparecen tamén as primeiras fábricas e, con elas, as barriadas obreiras, normalmente carentes dos servizos mínimos. A puxante burguesía esixe, pola súa banda, novos barrios, que han de ser construídos extramuros: trátase normalmente de ensanches, amplos espazos da cidade planificados -normalmente cun deseño en cuadrícula- e dotados de maiores comodidades e infraestruturas. As cidades en crecemento anexionan incluso poboacións próximas, agora convertidas en novos barrios urbanos.

## 2.4 As revolucións burguesas nos séculos XVIII-XIX. Liberalismo político

O liberalismo é un movemento de ampla proxección (económica, política e filosófica) que defendía (e aínda defende na actualidade) como idea esencial o **desenvolvemento da liberdade persoal individual como forma de conseguir o progreso da sociedade**. Unha parte dos seus ideólogos propugnaron a aplicación deses principios de forma gradual, en tanto que outros máis radicais utilizaron a vía revolucionaria para impulsalos.

En calquera caso **a clase social que deu alento ao liberalismo foi a burguesía**. O liberalismo desenvolveuse paralelamente a outro gran fenómeno do século XIX: a Revolución Industrial.

**Os seus trazos estritamente políticos son:**

- A defensa das liberdades e os dereitos individuais de pensamento, conciencia e asociación.
- A igualdade xurídica de todos a cidadanía ante a lei.
- A soberanía nacional pola cal o poder reside no pobo e non no monarca, tal e como o lexitimación da Restauración sostiña.

- A división de poderes teorizada por Montesquieu.
- O control da xestión pública a través da publicidade e a liberdade de prensa e de opinión.
- A ordenación do réxime político mediante unha Lei Fundamental ou **Constitución** que estivese por encima do rei e encarnase a soberanía nacional.

## Significación

Un profundo cambio social que garantiu o poder da burguesía e a instauración dunha orde clasista **baseada na riqueza e non nos privilexios**. Ese dominio sustentouse inicialmente no exercicio do sufraxio censatario, pero este quedou superado por mor das revolucións de 1848 e foi substituído por outro máis amplo, de carácter universal, masculino, ata o século XX en que, nalgúns países, se inclúen as mulleres<sup>12</sup>. A concreción práctica desta ideoloxía conseguiuase tras as **sucesivas ondas revolucionarias que balizaron a primeira metade do século XIX: 1820, 1830 e 1848**.

## Revolucións de 1820

A onda revolucionaria que percorreu Europa en 1820 afectou fundamentalmente a área mediterránea, máis concretamente a **España, Nápoles e Grecia**. Nos dous primeiros estados fracasou a implantación de senllas monarquías liberal-constitucionais debido á intervención dos veciños estados absolutistas. De feito, en España coñécese como Trienio Liberal (1820-1823), a través do pronunciamento militar do xeneral Riego, contra o monarca absolutista Fernando VII e a favor do liberalismo e a Constitución de Cádiz. Acudiron en axuda do monarca os países da Santa Alianza e o seu exército, "os Cen Mil Fillos de San Luís", para sufocar definitivamente, e ata 1833, o pretendido liberalismo.

En Grecia a revolución, que perseguía a independencia respecto ao Imperio Turco, foi apoiada por Gran Bretaña, Rusia e Francia. Tras unha longa guerra que durou case unha década e que concluíu en 1829, Turquía recoñeceu a independencia do novo Estado. En América independizáronse as colonias de España e Portugal, resultando diso o nacemento de diversas repúblicas.

---

<sup>12</sup> Sufraxio censatario: O sufraxio censatario ou sufraxio restrinxido foi un sistema electoral, vixente en diversos países occidentais entre fins do século XVIII e o século XIX, baseado na dotación do dereito a voto só á parte da poboación que contase con certas características precisas (económicas, sociais ou educativas) que lle permitise estar inscrita nun "censo electoral". O sufraxio censatario contraponse ao sufraxio universal, que non establece condicións salvo a maioría de idade e a cidadanía (aínda que ata o século XX estaba limitado ao sufraxio masculino). As mulleres (50 % da poboación), non puideron votar ata ben entrado o século XX. O primeiro sufraxio feminino sen restricións foi en 1893 en Nova Zelandia, grazas ao movemento liderado por Kate Sheppard.

## Revolucións de 1830

Tiveron maior relevancia e transcendencia ca as de 1820. Nelas mesturáronse reivindicacións de **carácter nacionalista** (Bélxica, Polonia, Italia e Alemaña) con intereses de grupos minoritarios burgueses e obreiros. O epicentro destes movementos, do mesmo xeito que en 1789, foi Francia. Gran parte destas insurreccións estiveron auspiciadas por minorías agrupadas en asociacións secretas, con conexións internacionais de forte presenza na oficialidade do exército. O seu obxectivo era realizar unha "**revolución universal contra a tiranía**". De entre esas asociacións destacaron a dos masóns e os seus herdeiros máis activos, os carbonarios.

**Revolución en Francia.** Carlos X de Borbón (sucesor de Luís XVIII) restablecera o absolutismo monárquico. Tras as revoltas de 1830 viuse obrigado a abdicar na figura de Luís Filipe de Orleáns (1830-1848) quen instaurou un réxime político liberal de signo doutrinario (moderado) con sufraxio censatario.

**Bélxica.** Logrou independizarse dos Países Baixos (Holanda) á que fora unida en 1815 como "estado-tapón". Formou un novo estado baseado nunha monarquía constitucional representada por Leopoldo I.

**España.** Pasou dun réxime político absolutista a un réxime liberal, iniciándose un período de guerras civís entre liberais e absolutistas (Guerras Carlistas).

**Polonia, Alemaña e Italia.** Nestes países as revolucións non tiveron éxito, foron esmagadas polos réximes absolutistas de Rusia, Prusia e Austria. A maioría dos liberais e nacionalistas polacos, italianos e alemáns houberon de exiliarse a outros países, fundamentalmente a Gran Bretaña e Francia.

## Revolucións de 1848

A onda revolucionaria de 1848 iniciouse -do mesmo xeito ca a de 1830- en Francia e estendeuse a continuación por gran parte de Europa. Foi coñecida co nome de "**primavera dos pobos**".

### Causas

- A crise económica desatada en Francia en 1847 como consecuencia dunha serie de malas colleitas, en especial a de patacas, alimento básico para as clases populares. A crise agraria influíu nos sectores industrial e financeiro, levando ao paro a moitos obreiros.
- A negación de dereitos e liberdades a importantes sectores da sociedade francesa: a monarquía de Luís Filipe de Orleáns só satisfacía os intereses da alta burguesía, en tanto que a pequena burguesía e o proletariado quedaban política e economicamente desatendidos.



## **Hai que distinguir entre os sucesos de Francia e o resto de Europa:**

### **Francia**

En febreiro a insurrección, protagonizada por sectores pequenoburgueses, obreiros e estudantes forzou a abdicación de Luís Filipe e a **proclamación da Segunda República** baixo un réxime de acusado matiz social que implementou as seguintes medidas: **sufraxio universal masculino (fronte ao censatario), liberdade de prensa, liberdade de asociación e dereito ao traballo.**

O goberno provisional contou por primeira vez con **membros socialistas** (Louis Blanc) que implantou a xornada laboral de 10 horas. Ademais, co fin de mitigar o paro obreiro (máis de 100.000 desempregados só no distrito de París) foron creados os Talleres Nacionais, impulsados desde o Estado, aínda que constituíron un fracaso e foron clausurados tras poucos meses de funcionamento.

En xuño **a revolución radicalizouse e a pequena burguesía que estivera ao lado das clases obreiras aliouse coa alta burguesía.** A loita contra o absolutismo transformouse nunha loita interclasista entre burgueses e obreiros que se saldou cunha forte represión (máis de 1.500 executados). Tras a aprobación da **Constitución** foi nomeado presidente da república Luís Napoleón Bonaparte, sobriño de Napoleón, quen en 1852 se proclamou emperador co nome de Napoleón III, dando ao traste coa maior parte das reivindicacións revolucionarias e inaugurando o Segundo Imperio francés.

### **Imperio Austríaco**

Produciuse a caída e fuxida de Metternich e o emperador Fernando I houbo de aceptar a formación dunha **Asemblea Constituínte**. As reivindicacións **nacionalistas** uníronse ás liberais, especialmente en Hungría e Chequia, que lograron certa autonomía dentro do Imperio.

### **Alemaña**

A revolución en Alemaña tamén tivo un marcado **signo nacionalista**. Federico Guillermo IV de Prusia houbo de aceptar unha Constitución de base censataria.

### **Italia**

A revolta estivo cargada de **significado nacionalista** e serviu -a pesar do seu fracaso- de punto de partida no proceso de unificación. En Nápoles implantouse unha monarquía constitucional que substituíu ao absolutismo; nos Estados Pontificios a sublevación fixo fuxir o Papa e constituíuse unha república; o Reino de Lombardía-Véneto sublevouse contra os austríacos e no Reino do Piemonte creouse unha monarquía constitucional que se converteu no motor da unidade italiana.

## Balance das revolucións de 1848

Aínda que as revolucións de 1848 fracasaron, a súa experiencia **influíu poderosamente nas ideoloxías obreiras do século XIX.**

**Socialmente:** Os distintos grupos que se uniron nos inicios da revolución afastáronse logo ao defender distintos obxectivos:

Unha boa parte da pequena burguesía, temerosa dunha revolución social, abandonou a súa alianza co proletariado e uniuse á gran burguesía, aínda que ao longo do século XIX as diferenzas entre ambas foron ben patentes e materializáronse nas loitas políticas entre moderados e radicais.

**O proletariado comezou a adquirir conciencia de clase** e, aínda que actuou desorganizadamente, constituíuse como un movemento autónomo separado dos intereses burgueses. O campesiñado, unha vez conseguida a súa liberación do réxime señorial, conduciuse de forma moi moderada e o seu obxectivo no futuro sería preservar as conquistas conseguidas.

**Politicamente:** A pesar dese aparente fracaso, os feitos acontecidos en 1848 supuxeron o inicio dunha **progresiva democratización** (sufraxio universal "masculino") e a incorporación á loita política da clase traballadora.

O resultado das revolucións da primeira metade de século XIX foi moi desigual, pois mentres nalgunhas zonas as súas formulacións triunfaron e se consolidaron (caso de Grecia en 1821), noutros fracasaron (Francia en 1848). De todos os xeitos **consequiron derrubar definitivamente o caduco sistema en que se sustentaba a Restauración.**

AS REVOLUCIÓNS BURGUESAS			
	1820	1830	1848
CAUSAS	<ul style="list-style-type: none"><li>■ Antiabsolutismo</li><li>■ Nacionalismos</li></ul>	<ul style="list-style-type: none"><li>■ Económicas</li><li>■ Liberalismo doutrinario</li><li>■ Nacionalismo</li></ul>	<ul style="list-style-type: none"><li>■ Crise económica</li><li>■ Nacionalismo italiano</li><li>■ Antiabsolutismo en Austria e Alemaña</li><li>■ Liberalismo democrático</li></ul>
XEOGRAFÍA	<ul style="list-style-type: none"><li>■ Europa mediterránea</li><li>■ Rusia</li><li>■ América española</li></ul>	<ul style="list-style-type: none"><li>■ Orixe: Francia e Suíza</li><li>■ Sur: Italia</li><li>■ Leste: Polonia</li></ul>	<ul style="list-style-type: none"><li>■ Orixe: Francia</li><li>■ Leste: Alemaña e Austria</li><li>■ Sur: Italia</li></ul>
RESULTADOS	<ul style="list-style-type: none"><li>■ Éxitos</li><li>■ Grecia e novos estados americanos</li><li>■ Fracaso</li><li>■ España, Portugal, Rusia e Italia</li></ul>	<ul style="list-style-type: none"><li>■ Éxitos</li><li>■ Francia: orleanismo</li><li>■ Bélxica: independencia</li><li>■ Suíza: constitución federal</li><li>■ Fracaso</li><li>■ Polonia, Italia, Alemaña</li></ul>	<ul style="list-style-type: none"><li>■ Francia: sufraxio universal masculino</li><li>■ Italia: fortalecemento do Piamonte-Cerdeña</li><li>■ Alemaña: fortalecemento de Prusia</li><li>■ Austria: abolición da servidume do campesiñado</li></ul>

## 2.5 Avances científicos e tecnolóxicos no século XIX

A euforia tecnolóxica propagada pola Revolución Industrial marcou o século XIX como un período de auge de varias áreas de coñecemento. Os temas de orde científica e estética comezaron a provocar o interese dun público numeroso. Varias nacións crearon institucións que buscaban o desenvolvemento de estudos para apoiar o avance da ciencia.

Durante o mesmo período, o termo científico gañou forma e a obra *A orixe das especies*, do naturalista Charles Darwin, obtivo inmensa popularidade. Neste século son notorios os intentos de sistematizar as distintas áreas do coñecemento. Escolas politécnicas, museos, sociedades científicas e grandes xenios fixeron que a época fose contemplada pola euforia do saber técnico. As ciencias exactas gañaron grande impulso na medida en que o desenvolvemento tecnolóxico se vincula co desenvolvemento industrial. A física, a química e a metalurxia foron as principais áreas de desenvolvemento científico. Influenciadas por eses cambios, as ciencias humanas tamén observaron a aparición de novas áreas de pensamento como a socioloxía e a psicoloxía.

A característica fundamental deste século é a de ser un período de grandes cambios. A ciencia e a economía retroalimentáranse, o termo "científico", acuñado en 1833 por William Whewell, sería parte fundamental da linguaxe da época; a economía sufriría dúas fortes revolucións industriais, a primeira acaecida entre 1750 e 1840, e a segunda entre 1880 e 1914.

En política, as novas ideas do anterior século sentarían as bases para as revolucións burguesas, revolucións que se espallarían polo mundo mediante o imperialismo e buscarían alianzas co movemento obreiro ao que, para evitar o seu triunfo, lle cederían o sufraxio universal (masculino en primeira instancia, ata o século XX). En filosofía xurdirían os principios da maior parte das correntes de pensamento contemporáneas como o idealismo absoluto, o materialismo dialéctico, o nihilismo e o nacionalismo. A arte demoraría en iniciar o proceso de vangarda pero quedaría cimentado en movementos como o Impresionismo. A finais deste século xurdiron a cinematografía e a animación grazas aos grandes avances tecnolóxicos da época.

No momento de realizar un estudo sobre o século XIX, atopamos necesariamente dous elementos fundamentais: a ciencia e a industria. Ambos se configurarían no motor do progreso, grazas ao cal, o futuro habería de ser necesariamente mellor. Pero non se trata da ciencia e a industria que existiran ata entón. A nova industria nada a partir da aplicación de nova tecnoloxía -a máquina de vapor- e a partir do novo

capitalismo industrial e burgués que, como sinala Max Weber, xorde no mundo occidental grazas á "organización racional do traballo, do capital fixo e do cálculo seguro" dos beneficios. Referímonos tamén, á nova ciencia positiva que atopará na industria o seu principal lugar de aplicación. Isto é, a aplicación consciente da ciencia.

Dúas características da ciencia ao longo deste período, que serán enmarcadas posteriormente dentro dun contexto máis amplo, foron: a positivización das ciencias en xeral e a incorporación do elemento histórico.

Coa positivización das ciencias queremos indicar a incorporación do método positivista dentro da investigación científica. Comte define a palabra positivo como aquilo que designa o real fronte ao quimérico, o útil fronte ao ocioso, a certeza fronte á indecisión, o preciso fronte ao vago, o positivo fronte ao negativo, o relativo fronte ao absoluto. Para Comte, o saber positivo é o saber dos feitos concretos. A ciencia positiva, por tanto, só é ciencia en canto se limita a observar, medir e verificar as observacións medidas. Para Comte, a ciencia, como compoñente do sistema social, ha de adquirir os visos de eficacia e utilidade, converténdose desta forma na ferramenta que permitirá ao ser humano dominar a natureza para o seu propio beneficio.

O último fin da evolución das ciencias é, para este filósofo, alcanzar a súa positivización. Método baseado na observación, o razoamento e a posterior comparación e verificación dos resultados.

Dividiremos este século XIX en tres períodos:

- O primeiro comprende o momento da Revolución Francesa -1789- ata 1830
- O segundo desde 1830 ata 1875
- O último abarca desde 1875 ata finais de século

**Da primeira etapa (1789-1830)** queremos destacar a época correspondente ao réxime napoleónico. Nel reflíctense a maioría dos logros revolucionarios. Entre eles no campo social sinalamos a **reforma radical da propia sociedade** e das súas institucións. A idea dunha sociedade máis xusta e igualitaria na que a razón fose a causa eficiente e en definitiva, a formación dun ser humano máis feliz, convertéronse nas metas revolucionarias por excelencia. Así mesmo descóbrese **a importancia da educación na reforma social**. As ideas de **Rousseau** neste campo tiveron, como se sabe, unha ampla resonancia. En canto aos principais **froitos da revolución no campo científico**, destaca, sobre todo, **a reforma dos pesos e medidas**, que responde á necesidade de establecer unha base común e racional nun aspecto moi importante no quefacer diario; e, en segundo lugar, **a creación dunha moderna**

**educación científica**, que contribuiría á divulgación da ciencia a todas as esferas sociais. Sinala ademais a aparición do profesor científico asalariado, que "ao longo do século XIX irá substituíndo ao xentilhome afeccionado ou ao científico en relación de clientela".

A aparición de Napoleón na escena política francesa significou o afianzamento da burguesía no seu papel de clase dirixente e a revigorización da actividade científica en Francia. A fundación da **Escola Politécnica e da Facultade das Ciencias**, constitúen dous claros exemplos. Así mesmo, o mecenado que exerceu sobre científicos como Monge, Berthollet e Laplace permitiu o ascenso dunha nova xeración de científicos, máis preocupados pola propia ciencia que polas súas implicacións sociais. **Napoleón estableceu premios e concursos orientados aos novos logros científicos e aos achados e melloras no campo tecnolóxico.** Cabe sinalar, por último, o papel exercido pola súa "unificación" de Europa nos encontros entre científicos de diferentes países.

A reacción posnapoleónica significou un cambio radical, un revés aos froitos da revolución. Era patente un considerable desinterese respecto á ciencia. Potenciouse o sentimento en detrimento da razón.

**O segundo período (1830-1875)** iníciase coa revolución que lle devolveu o poder á burguesía. Inaugúrase unha nova etapa na industrialización do país e no avance científico e tecnolóxico. De toda esta longa etapa destacaremos diversos aspectos. Cabe sinalar, en primeiro lugar, a **grande expansión económica que se experimenta e que irá parella a unha polarización da riqueza. A revolución industrial e o capitalismo** descubren os seus aspectos máis revulsivos: unha gran masa de pobreza, masificación e insalubridade. Ao mesmo tempo conséntase un grande avance científico e tecnolóxico. A ciencia intégrase cada vez máis no proceso de produción. Neste sentido é básica a figura do enxeñeiro como personaxe que xunta o saber científico coa práctica artesanal. Fixéronse indispensables a creación de escolas para a formación de técnicos. En relación con este personaxe asóciase a **mellora dos medios de comunicación e de transporte. O ferrocarril, o buque de vapor e o telégrafo aparecen na vida diaria das persoas do século XIX.**

É necesario falar, por último, do **engrandecemento da figura do ser humano sobre todas as cousas.** O ser humano pragmático coñecedor das leis e segredos do mundo, capaz de dominar a natureza, superala e perfeccionala constitúese no modelo para seguir. É o punto de arranque de calquera iniciativa, e para el hase de crear unha nova sociedade e un novo lugar onde habitar. É necesario formar a este novo ser do futuro, e nesta tarefa intervirán tanto os novos conceptos educativos da revolución como as ideas dos profetas da nova sociedade.

O terceiro período (de 1875 ata finais de século) é un momento de **reacción no que se reflexiona sobre o papel do ser humano en relación co seu mundo**. O seu inicio coincide coa primeira gran crise do capitalismo, **crise de sobreprodución**, que será superada mediante a fusión do capital industrial co financeiro. A necesidade de liberarse desta superprodución levará á **conquista de novos mercados**. Niso o Estado intervirá activamente. Iníciase a carreira polas **colonias e o imperialismo**. Non se trata tan só de dar saída á produción, senón tamén de dominar as fontes de materias primas.

Esta etapa corresponde tamén á "**idade do aceiro**" a partir do cal se fabricarán máis e mellores máquinas, tanto para fins pacíficos coma bélicos. Aparecen armas cada vez máis potentes e mortíferas.

Relacionado co anterior, habemos de facer referencia ao papel do científico nesta nova etapa. A ciencia é absorbida completamente pola máquina capitalista; é máis, o científico convértese no propio empresario. A ciencia serve tanto para o progreso humano como para a guerra. É un momento de concienciación sobre o papel do ser humano e da ciencia e a súa responsabilidade social. Unha vez máis, tentará refuxiarse no concepto de "ciencia pura", para eludir así calquera tipo de connotación social.

Por último, en canto ao ser humano se refire, deixa de ser aquel ser fraternal e perfeccionador do mundo, para converterse nun individuo agresivo, insolidario e perigoso. Agoira sobre a sociedade do século XIX a imaxe da **crise de "fin de século"** na que o ser humano camiña cara á súa propia destrución.

## 2.6 A arte

### 2.6.1 Arte, ciencia e literatura no século XIX. O nacemento da arte contemporánea

No ámbito artístico, **o individualismo e o ritmo frenético** das contornas urbanas conduciron á creación de novos movementos.

O século XIX ten, desde o punto de vista artístico, un enorme interese. As distintas expresións artísticas desta época van reflectir á perfección os grandes cambios que en todas as ordes da vida se producen ao longo desa centuria. Entramos agora, decididamente, na arte contemporánea e, con iso, pérdese a homoxeneidade de estilo que caracterizara as etapas anteriores. Se o Renacemento é a arte dos séculos XV e XVI, o Barroco do XVII ou o Neoclásico do XVIII, non podemos dicir que tal estilo en concreto define o século XIX.

Pola contra, ao longo deste período sucédense diversas sensibilidades artísticas. Todo se vai poñer en cuestión. A nova sociedade burguesa, rompedora coas trabas do Antigo Réxime vai levar tamén esta ruptura ao campo da arte. Os vellos principios vanse cuestionar e as novas respostas non serán, a partir de agora, uniformes. A idea de liberdade aséntase, por tanto, definitivamente no mundo da creación artística. Existirán as escolas, as correntes e as tendencias fronte ao estilo imperante en cada unha das etapas anteriores.

Así pois, o XIX é un século de inusitado interese para o que gusta da historia da arte: un festival para os sentidos e a reflexión achega o sentido á obra de arte. **Do Romanticismo á Escola de Chicago e do Realismo ao Postimpresionismo. Da arquitectura tradicional á do ferro, e das esculturas convencionais ás obras voluntariamente inacabadas.** A liberdade completa chegou ao mundo da arte. Cando o século conclúa, o artista, como individuo, terá gañado o respecto e a consideración social do seu traballo.

Moitos camiños se abriron á arte no século XIX, pero todos eles poden resumirse nun: **o da liberdade de creación. A revolución industrial e a burguesa tiveron a súa continuidade na expresión artística.** Desde entón, e ata hoxe mesmo, a arte segue nesa mesma dirección.

**A principios do século XIX o Neoclasicismo** era o movemento artístico e cultural predominante, aínda que os intelectuais e artistas consideraban que mediante o uso da razón se podía entender e organizar o mundo.

Xurdiu un novo movemento, o Romanticismo, nacido a finais do século XVIII, que respondía a estas novas inquietudes. A este movemento sucedeu o Realismo, que xurdiu a mediados do século XIX.

**O Romanticismo** veu criticar os cambios da sociedade industrial e buscaría refuxio na vida preto da natureza e a exaltación de sentimentos románticos. Moitos dos participantes desta corrente tamén atacaron o mundo en que viviron tecendo obras onde xeralmente estivo representado o drama e a opresión das clases populares. Esas correntes máis reforzadas, na segunda metade do século XIX, perderían espazo para o **Parnasianismo**<sup>13</sup>. Ese movemento construíu unha concepción de eloxio á

---

<sup>13</sup> O Parnasianismo foi un movemento literario francés posromántico da segunda metade do século XIX que xurdiu cara ao 1850 e constituíuse entre 1866 e 1876 como reacción contra o romanticismo de Víctor Hugo, o subxectivismo e o realismo literario. Unía a este grupo a valoración da arte poética en si mesma, a impersonalidade e o rexeitamento do compromiso social ou político. A arte non tiña que ser útil ou virtuosa e o seu fin era unicamente crear beleza na obra artística, que era autónoma da conciencia e personalidade do seu autor. A máxima era «L'art pour l'art» ('arte pola arte', visto como forma e non como contido, dissociado dos compromisos sociais, políticos e mesmo individuais).

beleza, considerando que a arte sería un campo autónomo que non debería ocuparse dos conflitos e horrores da condición humana.

En contrapartida, **as correntes naturalista e realista** valorizaron as contradicións das relacións humanas e a reflexión do mundo vivido. Nese mesmo período establécese unha literatura comprometida e fortemente influída polo pensamento marxista.

**En arquitectura** retomáronse os patróns estéticos do pasado. O estilo gótico medieval apareceu unha vez máis entre os edificios. En Francia, o **Art Nouveau**, ou chamado tamén "**Modernismo**", **Art Déco** (Cataluña), valoraría a decoración arquitectónica co uso de liñas sinuosas e a inspiración de elementos da natureza. Ademais, o **uso de formigón** facilitou o aumento da construción de edificacións e o desenvolvemento de deseños arquitectónicos cada vez máis audaces. Nese momento os rañaceos comezaron a dominar o ambiente das grandes cidades contemporáneas.

**Na pintura** podemos detectar un diálogo coas correntes literarias. **O Realismo** tentou retratar situacións cotiás e un equilibrio entre o rigor estético e a expresión de sentimentos. Outra corrente importante nada neste período foi **a arte impresionista**. Os artistas representaron diferentes situacións mundanas valorando a sensación causada polas cores e a luz.

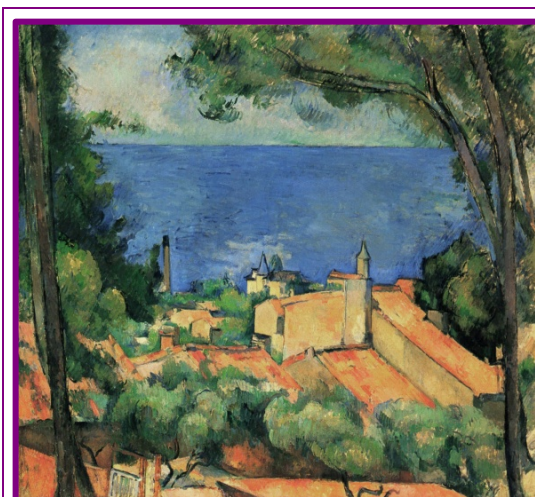

Paul Cezanne: "L'Estaque" (1882-1885). París.

A música naquel momento tamén viviu grandes cambios, tanto no campo académico coma popular. O romanticismo

na obra de **Beethoven** abriu portas para unha rica xeración de compositores. **Wagner** comezou a favorecer o tema nacionalista. **Stravinsky e Schönberg** buscaban grandes rupturas co sistema musical clásico, creando o sistema dodecafónico.

Outro gran cambio foi concibido na música popular. Ata entón, a música popular era considerada un tipo de música ruda e sen maiores rigores ou complexidades. O *jazz* apareceu cunha novidade musical arraigada en guetos americanos. O *jazz* influenciado polo *blues*, *work-song* e *spiritual-song* dos traballadores rurais negros, mostrou unha complexidade estética que cuestionaba a separación da cultura erudita e popular.

No paso do século XIX ao século XX, a chamada cultura de masas comezaba a aparecer nas cidades máis grandes. En Francia, **os irmáns Lumière** provocaron unha nova transformación no campo das artes: inventaron o cinematógrafo, que



orixinou a creación das artes cinematográficas. Co cinema nace a denominada sétima arte.

**O Realismo** substitúe a visión subxectiva dos artistas románticos pola representación obxectiva e fiel do mundo real. Os principios do Realismo son:

- A reprodución da realidade
- A denuncia dos defectos e os males que afectan a sociedade e a proposta de solucións para erradicala.
- O interese polo psicolóxico e os problemas da existencia humana.

A literatura tivo unha grande importancia na difusión deste movemento coa novela. Os artistas realistas consideraban que a función da arte era mostrar a realidade tal e como a captan os nosos sentidos a través da temática social.

### Renovación da arquitectura

No século XIX os arquitectos entraron en crise, pois os enxeñeiros propoñían o emprego de novos materiais e novas técnicas; ademais **antepúñase a utilidade do edificio á súa beleza e finalidade.**

#### Correntes arquitectónicas:

- Correntes historicistas. Retorno a estilos anteriores.
- Arquitectura dos novos materiais. Utilízase por primeira vez o **ferro, o cristal e o cemento armado, vinculándoos coa Revolución Industrial.**
- **Escola de Chicago.** Defende a arquitectura utilitaria e racionalista.



Edificio Carson, Pirie, Scott & Co. de Louis Sullivan.



Louis Sullivan e Dankmar Adler: "Wainwright Building". Vista xeral e detalle. (1891). Saint Louis, EE.UU.

**Modernismo arquitectónico.** Caracteriza a fantasía e déixase levar pola subxectividade.



1912 *Art Nouveau*-Modernismo. A Terraza de Sada (A Coruña).



Edificio Castromil. Praza de Pablo Iglesias (hoxe Praza de Galicia, Santiago de Compostela). Construído en 1922 e destruído en 1975. Don Rafael González Villar (1887-1941) foi o arquitecto de tan singular edificio.

## España no século XIX

**O Romanticismo** é un movemento artístico e literario que apareceu ao final do século XVIII e principios do XIX, que deu **forza, emoción, liberdade e imaxinación** á clásica corrección das formas da arte e foi unha **rebelión contra as convencións sociais**. O século XIX é politicamente bastante comprometido: prodúcense movementos independentistas, desenvólvese o **nacionalismo, a industrialización e o nacemento da burguesía**. Durante as primeiras décadas do século XIX o Romanticismo cobrou forza en España grazas a pintores que reflectían nas súas obras o anhelos de liberdade. A pintura romántica tivo as súas principais manifestacións no retrato en obras que describían os costumes e as paisaxes de España. A arquitectura renóvase coa aparición do ferro, que ofrece novas posibilidades e xorde a arquitectura utilitaria. Tamén aparece a fotografía, que pon de moda a realidade.

Aínda que en cada lugar de Europa o Romanticismo pictórico se desenvolve de modo diferente, existen **características que son moi comúns**: contraposición ao Neoclasicismo, estilo onde imperaba a orde, a racionalidade, a liña, o culto á Antigüidade e o Mediterráneo. No Romanticismo en cambio promóvese o corazón, a **irracionalidade, a paixón, a desorde, a pincelada, a exaltación, a cor ou o culto á Idade Media**. O Romanticismo desenvolveu tamén outras características: **sentimentalismo, misticismo ou a expresión dos soños**. A pintura romántica apela ao individualismo, o subxectivismo e a orixinalidade.

Con obras moi expresivas e con moita carga de dramatismo, os autores removen o sentimento do público. A cor prevalece sobre o debuxo e é moi frecuente o uso do claroscuro para ofrecer contrastes de luz e sombra.

## Francisco de Goya (1746-1828)

Falar da obra de Francisco de Goya é facelo do máis importante artista da súa época. Un autor que, pola súa xenialidade, **escapa a toda clasificación** e á inclusión nunha escola artística determinada. Cima da pintura española, xunto con Velázquez e Picasso, Goya é clarísimo precursor de correntes artísticas que, como o Impresionismo, acabarían triunfando na segunda metade do século XIX. Creador dunha obra ampla, en pintura e gravado, Goya é **testemuña dun tempo** apaixonante e decisivo para a historia do noso país e tamén protagonista, ás veces sen quererlo, desa mesma historia que nos presenta en moitas das súas obras.

Nacido nunha pequena poboación aragonesa, Francisco de Goya trasladouse a Madrid para estudar pintura, tras o cal se asentou na capital traballando como debuxante de cartóns para tapices, recorrendo a temas amables e de cores vivas. Ao mesmo tempo, inicia unha carreira como retratista na que basearía o seu prestixio inicial, tan consolidado que Carlos IV acabaría por nomealo pintor de cámara. En todos estes retratos Goya móstranos a súa capacidade para **captar a alma dos personaxes** e, ao mesmo tempo, manifesta un espírito crítico, unha mirada profunda e lúcida e unha enorme capacidade para manexar o xogo de cores e os contrastes da luz. O artista incluso saca tempo para iniciar as súas series de



Francisco de Goya, *O 3 de maio en Madrid ou Os fusilamentos*, 1814.



Francisco de Goya, *O 2 de maio de 1808 en Madrid (ou A loita cos mamelucos)*, 1814.

gravados, nas que deixou recollido un impresionante fresco da España da época: costumes, vida cotiá, temas históricos... pasaron polos seus pinceis. É aquí, precisamente, onde o artista vai explotar a súa vea máis crítica e o seu espírito mordaz.

Desta primeira etapa son **El coloso**, exposto no Museo do Prado e que tamén se atribúe a Asensio Julia, amigo e colaborador de Goya. **O dous de maio de 1808 en Madrid** e **Os fusilamentos do 3 de maio** son outras dúas das grandes obras do pintor español. En ambas, expostas no Prado, relátanse escenas do levantamento do dous de maio contra os franceses e o posterior fusilamento dos rebeldes, dous episodios enmarcados na Guerra da Independencia.



Francisco de Goya, *A Leiteira de Bordeos*, 1827.

En 1808 os sucesos cos que se inicia a Guerra de Independencia marcan un antes e un despois na traxectoria de Goya. Como pintor da corte de Xosé Bonaparte (Pepe Botella), os seus cadros dos sucesos do 2 de maio constitúen non só un cume artístico de primeiro rango, senón un **impresionante testemuño histórico de enorme magnitude**. Esta preocupación e interese polo devir histórico do país móstraa igualmente na serie de gravados dos "desastres da guerra", na que se manifesta absolutamente crítico coa violencia, a crueldade e o

embrutecemento que a guerra significaba.

Tras a fin da guerra Goya, afectado desde había anos por unha completa xordeira, acaba por illarse da vida social e refúxiase na Quinta do Xordo, que decora coas famosas "**pinturas negras**", realizadas sobre muro. Nestas catorce obras o pintor recorre a cores escuras e a temas lúgubres e de terror, que mostran a evolución da súa mirada sobre as cousas e o seu pesimismo vital, próximo aos valores do que, andando o tempo, daría lugar á aparición do Expresionismo. Uns anos despois Goya acabará por exiliarse a Bordeos, afastándose da vesania de Fernando VII. Alí seguiu traballando ata a súa morte, dándolle un novo xiro á súa pintura. Agora, unha obra como **A leiteira de Bordeos** permítenos consideralo un **precedente claro e firme do Impresionismo**.

Así pois, cronista crítico do seu tempo, protagonista dos inicios da historia contemporánea de España, **Goya é unha especie de ponte entre dous mundos, o do Antigo e o Novo Réxime**; un deses raros casos na historia da arte nos que a biografía do propio personaxe é case tan interesante como a súa obra, sendo esta, como ocorre no seu caso, dunha importancia primordial na historia da pintura. É o gran autor do Romanticismo en España. Goya consagrouse durante a Guerra da Independencia, nos primeiros anos do Prerromanticismo, grazas ás súas obras cargadas de temas dramáticos, onde mestura o fantástico co real.

Xa no período máis tardío de Goya, durante o apoxeo do Romanticismo, o pintor aragonés ten como obras esenciais as Pinturas Negras da Quinta do Xordo, catorce obras pintadas ao óleo sobre muro seco entre as que destaca, por exemplo, *Saturno*. O pintor aragonés foi un artista moi extenso, con decenas de obras dun gran valor pictórico. O Romanticismo é só un dos múltiples estilos que practicou Goya.

## O Realismo en España

Durante a segunda metade do século XIX, desenvolveuse a chamada “pintura de historia”, que recreaba o pasado español con gran fidelidade ás narracións históricas.

- Triunfa entre 1850 e 1900.
- Non se desposuíu totalmente das tendencias románticas e o resultado é un realismo retrospectivo, é dicir, a utilización das técnicas realistas para pintar tipos e acontecementos do pasado.
- Escenas sen esaxeración teatral, pero tentando captar os sentimentos.
- Importancia do debuxo.
- Acabados con detalles moi coidados.
- Inspiración temática e técnica nos grandes mestres españois como Velázquez e Goya.

### Características temáticas

- Reconstrución arqueolóxica da Antigüidade expoñendo con mesura os feitos da Historia de España desde a Idade Media ata o século XIX.
- Algúns pintores transmiten ideoloxía política a través dos seus cadros, pero a miúdo como apoio ao liberalismo. A crítica social e o mundo obreiro só aparece en Ramón Casas.
- Gran importancia do retrato burgués.
- Atracción pola luz e os arquetipos marroquís, xa que case todos estes pintores estiveron na campaña de Marrocos.



Antonio Gisbert, *Fusilamento de Torrijos e os seus compañeiros nas praias de Málaga*, 1888.

Pintores destacados son José Casado del Alisal, Antonio Gisbert, Eduardo Rosales, Francisco Pradilla, Mariano Fortuny e Ramón Casas, entre as datas de 1832-1931, respectivamente.

## O Impresionismo en España

Desenvolveuse no último cuarto do século XIX. Algúns autores representativos foron Joaquín Vayreda ou **Joaquín Sorolla**, quen reflectiu nas súas obras a plasmación da luz ou a pincelada solta. A paisaxe realista termina por desembocar no Impresionismo. Pero digamos respecto diso que, desde que nace o devandito movemento en Francia, en **España non só non vai atopar o máis mínimo eco, senón que será eludido pola crítica oficial**, cando non deostado. O Impresionismo vai sufrir por parte do gusto oficial hispano unha contumaz resistencia. Falar de Impresionismo en España é algo que hai que facer con moita precaución, pois os pintores españois só tardiamente aceptan o, para eles, excesivo tecnicismo dos impresionistas. Está ademais polo medio a confusión entre Iluminismo e Impresionismo. Así, aínda que a pintura paisaxística evoluciona, aclarando os seus pinceis e revalorizando a técnica de Velázquez, redescuberta por entón, ata situarse ás portas do mesmo Impresionismo, haberá que esperar ata finais do século e principios do XX para velo callar en España.

Aparece nas obras do madrileño Aureliano de **Berute** (1845-1912), quen só se aproxima á técnica impresionista a partir de 1903-1905; o asturiano Darío de **Regoyos** (1857-1913), sen ser decididamente impresionista, practicou o divisionismo neoimpresionista de Seurat e Signac; os bilbaínos Anselmo Guinea (1845-1906) e Adolfo Guiard (1860-1916), así como os cataláns Francisco Gimeno (1858-1932) e Eliseo Meifrén (1859-1940), que tampouco foron decididamente impresionistas, aproximándose a dita corrente só nalgúns aspectos da súa obra. Con tan curta nómina, damos por concluída a relación de pintores decimonónicos que se aproximaron ao Impresionismo, podendo ver que o devandito movemento tivo, en xeral, entre nós, unha maduración tardía e un desenvolvemento tardío, practicamente ata principios do século XX.

### Actividade resolta

Imos tentar analizar e comparar estes dous documentos. O primeiro, redactado por **Olympe De Gouges** como protesta pola exclusión das mulleres da Declaración de 1789, **nunca foi aprobado pola Asemblea. Non adoita ser mencionado en ningún manual ao uso**. Co fin de apreciar mellor a similitude de ambos os textos ofrécense a continuación en cadro comparativo.

### **PREÁMBULO (DECLARACIÓN DOS DEREITOS DA MULLER E DA CIDADÁ, 1791)**

*As nais, as fillas, as irmás, representantes da Nación, solicitan ser constituídas en Asemblea Nacional.*

*Considerando que a ignorancia, o esquecemento ou o desprezo dos dereitos da muller son as únicas causas das desgrazas públicas e da corrupción dos gobernos, decidiron expoñer nunha solemne declaración os dereitos naturais, inalienables e sagrados da muller, co fin de que esta declaración, presente continuamente na mente de todo o corpo social, lémbrelles sen cesar os seus dereitos e deberes; co fin de que os actos de poder das mulleres e os actos de poder dos homes poidan ser comprados en calquera momento co obxectivo de toda institución política, e sexan máis respectados; co fin de que as reclamacións das cidadás, baseadas en diante sobre principios sinxelos e incontrovertibles, tendan sempre cara ao mantemento da Constitución, dos bos costumes e da felicidade de todos.*

*En consecuencia, o sexo superior, tanto en beleza como en valor -como demostran os sufrimentos maternais- reconece e declara, en presenza e baixo os auspicios do Ser Supremo, os seguintes Dereitos da Muller e da Cidadá.*

### **PREÁMBULO (DECLARACIÓN DOS DEREITOS DO HOME E DO CIDADÁN, 1789)**

*Os representantes do pobo francés, constituídos en Asemblea Nacional, considerando que a ignorancia, o esquecemento ou o menosprezo dos dereitos do home son as únicas causas das calamidades públicas e da corrupción dos gobernos, resolveron expoñer, nunha declaración solemne, os dereitos naturais, inalienables e sagrados do home, a fin de que esta declaración, constantemente presente para todos os membros do corpo social, lles lembre sen cesar os seus dereitos e os seus deberes; a fin de que os actos do poder lexislativo e do poder executivo, ao poder cotexarse a cada pouco coa finalidade de toda institución política, sexan máis respectados e para que as reclamacións dos cidadáns, en diante fundadas en principios simples e indiscutibles, redunden sempre en beneficio do mantemento da Constitución e da felicidade de todos.*

*En consecuencia, a Asemblea Nacional reconece e declara, en presenza do Ser Supremo e baixo os seus auspicios, os seguintes Dereitos do Home e do Cidadán:*

## **Solución**

A Declaración dos Dereitos da Muller e a Cidadá constitúe o primeiro documento que se refire á igualdade xurídica e legal das mulleres en relación aos homes.

En 1789, en plena Revolución Francesa redáctase a Declaración dos Dereitos do Home e do Cidadán por parte da Asemblea Constituínte francesa, prefacio da Constitución de 1791. Polo xeral, nos libros de historia esquecese que a Declaración dos Dereitos do Home e do Cidadán consistía en leis exclusivamente para os homes (é dicir, non se tomaba a palabra "home" como un substituto da palabra "ser humano"). Por iso, *Olympia de Gouges* escribiu a Declaración dos Dereitos da Muller e a Cidadá aparecendo as mulleres, polo menos a través dun documento non oficial, na historia dos dereitos humanos.

Neste documento, Olympia reclama para as mulleres *a igualdade que defende a Revolución Francesa* e denuncia a maneira en que esta, despois de aproveitarse da súa participación en eventos como a Toma da Bastilla, busca devolver as mulleres aos seus roles domésticos e aos espazos privados, esquecéndose de incluílas no proxecto igualitario polo que loitaron.

Concreta a súa idea de igualdade no concepto de participación cidadá: **tanto homes como mulleres poden e deben participar na construción da lei**. Ademais, considera a democracia como o medio adecuado para lograr a igualdade de oportunidades no acceso das mulleres aos espazos de poder público. A diferenza do que omite a Declaración de 1791, Olympia é inclusiva, é dicir, incorpora na Declaración mulleres e homes, mentres que a "oficial", non as inclúe nin as nomea.

Quéixase Olympia, entre outras cousas, de como as mulleres colaboraron directamente na revolución (Toma da Bastilla, por exemplo) e de como unha vez rematada a Revolución Francesa, as esquecen e as apartan dos dereitos máis básicos.

Reivindica o dereito ao voto e o recoñecemento dos dereitos e liberdades fundamentais, lexitimando o dereito das mulleres a **acceder á educación** e á propiedade libre da tutela xurídica do home.

Marca un momento de grande importancia na historia das mulleres, xa que foi a primeira vez que unha muller reclama dereitos de igualdade cos homes. Presentada á Asemblea Nacional francesa para ser referendada, non logrou o menor impacto. As revolucionarias francesas protestaron enviando cartas á Asemblea, que tamén foron ignoradas.

*Home, es capaz de ser xusto? Unha muller faiche esta pregunta, polo menos non a privas dese dereito. Dime, que che dá imperio soberano para oprimir o meu sexo? A túa forza? Os teus talentos? Observa o Creador na súa sabedoría, observa en toda a súa grandiosidade esa natureza coa cal parece que queres estar en harmonía, e dáme, se te atreves, un exemplo do seu imperio tiránico. Dirixete aos animais, consulta os elementos, estuda as plantas, finalmente bota unha ollada a todas as modificacións da materia orgánica, e réndete á evidencia cando eu che ofrezca os medios; busca, proba e distingue, se ti podes, os sexos na administración da natureza. Alí onde mires atoparalos mesturados, en todas as partes cooperan en harmoniosa unión nesta obra mestra inmortal.*

*O home levantou só as súas circunstancias excepcionais desde un principio.*

*Estraño, cego, inchado coa ciencia e dexenerado -nun século de ilustración e sabedoría- na ignorancia máis crasa, el quere ordenar como un déspota a un sexo que está na plena posesión das súas facultades intelectuais; el finxe para gozar a revolución e reclamar os seus dereitos á igualdade sen dicir nada máis acerca diso?*

En 1793, arrestada polos xacobinos, acusada de apoiar os xirondinos e de conspirar contra o goberno revolucionario, é **condenada a morte e guillotínada o 2 de novembro, á idade de 45 anos, tamén por "esquecer as virtudes propias do seu sexo"**, como argüíron os seus inimigos. Moitas líderes feministas seguiron a súa mesma sorte e foron inxustamente executadas.

É moi importante entender os conceptos de **feminismo** e **machismo** para poder analizar obxectivamente estes documentos. Deixo nota ao pé cos conceptos aclarados: Vemos, pois, que **o feminismo é un movemento social, mentres que o machismo é unha actitude**, queda claro que **comparar ambos os termos non ten sentido**. As persoas con actitudes e comportamentos machistas consideran ás mulleres como seres inferiores, con menos dereitos que os homes. O movemento feminista, pola contra, tenta conseguir unha sociedade igualitaria, na que exista unha igualdade de oportunidades para mulleres e homes.

## Actividades propostas

- S4. Pinte no mapa as potencias que se beneficiaron da remodelación da Europa do Congreso de Viena e responda as seguintes preguntas:



- Cales foron os obxectivos do Congreso de Viena?
- Que movementos se oporán á Restauración? Por que?



S5. Coa información da unidade e consultando en Internet algunhas páxinas que ten apuntadas ao remate, poderá responder as seguintes cuestións:

- Por que foi posible a expansión da Revolución Industrial en Inglaterra?
- Por que acudiron os campesiños aos centros urbanos?

S6. Coa imaxe deste cadro de Goya, complete a ficha seguinte:

- TÍTULO:
- TÉCNICA PICTÓRICA E ESTILO:
- CRONOLOXÍA:
- DESCRICIÓN TEMÁTICA:
- CONTEXTO HISTÓRICO:



### Actividades propostas

S7. Ordene cronoloxicamente as políticas que se levaron a cabo en cada unha das etapas da implantación do liberalismo durante o reinado de Sabela II.

- Promulgación dunha constitución progresista.
- Reformas económicas e extensión do ferrocarril.
- Novo Código penal e concordato coa Santa Sé.
- Desamortización dos bens comunais e dos concellos.
- Creación da Garda Civil para manter a lei no medio rural.

### Actividade resolta

Defina os seguintes conceptos económicos

#### **Fisiocracia / Comercio triangular / Liberalismo económico:**

*Fisiocracia:* Esta doutrina económica do século XVIII opónse ao mercantilismo, que cría no comercio e na acumulación de metais preciosos como principais fontes de riqueza dun país. Polo contrario, defende que a agricultura, a liberdade de comercio e industria son a principal fonte de riqueza dun país.

*Comercio triangular:* É unha ruta que ten como obxectivo capturar escravos en África, trasladalos a América para que traballasen en minas e plantacións, exportar a Europa as materias primas producidas en América coa man de obra escrava, elaborar produtos manufacturados en Europa e finalmente intercambiar eses produtos en África por escravos pechando o triángulo e repetindo así o ciclo.

*Liberalismo económico:* Teoría económica que se opón a toda regulamentación por parte do Estado e defende a libre iniciativa, a propiedade privada e a liberdade económica.

## Actividades propostas

S8. Tendo en conta que a Ley General de Ferrocarriles en España se aproba en 1855, e que a primeira liña foi en 1848 (Barcelona-Mataró) busque información e explique por que a primeira liña ferroviaria galega non chegou ata 1873.

## Actividade resolta

Lea o texto do recadro e conteste as preguntas seguintes:

*Atendendo á necesidade e conveniencia de diminuír a débeda pública consolidada, e de entregarlle ao interese individual a masa de bens raíces que viñeron ser propiedade da nación, a fin de que a agricultura e o comercio saquen delas as vantaxes que non poderían conseguirse por enteiro do seu actual estado (...) en nome da miña excelsa filla a raíña dona Sabela vin decretar o seguinte:*

*Art 1. Quedan declarados en venda desde agora todos os bens raíces de calquera clase que pertenceran ás comunidades e corporacións relixiosas extinguidas e os demais que foran adxudicados á nación por calquera título ou motivo (...).*

Real decreto (Raíña gobernadora dona M<sup>a</sup> Cristina de Borbón) de 19 de febreiro de 1836

- **Quen redactou este Real decreto?**  
A raíña M<sup>a</sup> Cristina de Borbón.
- **Por que é unha carta outorgada e non é unha constitución?**  
Porque era moi restritiva en canto a dereitos e representatividade, é como unha constitución pero na carta outorgada non se recoñece o principio de soberanía popular.
- **En que consistiu a desamortización?**  
Consistiu na expropiación dunhas terras por parte do Estado e a súa posterior venda a particulares.
- **En cantas fases se produciu a desamortización? Explica a quen afectou cada unha delas:**  
Produciuse en dúas fases. A primeira foi a desamortización de Mendizábal, en 1836, que afectou a Igrexa. A segunda foi a desamortización de Madoz, en 1855, que afectou os concellos e tamén a Igrexa.
- **Cales foron as consecuencias económicas e políticas das desamortizacións?**  
A maior parte das terras en venda foron compradas por antigos propietarios rurais e burgueses. A maioría do campesiñado non puido acceder á compra. Os efectos esperados sobre a modernización da agricultura como motor da industrialización foron moito menores porque a maior parte dos novos e vellos propietarios usaron as terras adquiridas para arrendalas e vivir das rendas que xeraban. Ademais, ao privatizarse os bens comunais, o campesiñado perdeu un complemento esencial da súa economía (pastos, leña, hortos...).

## Actividades propostas

S9. Indique o estilo artístico das seguintes obras do século XIX:



S10. Lea o texto e describa como era o día a día da clase obreira no século XIX:

*No taller de desnervación daba frío ver, encrequenadas sobre as negras baldosas (...) moitas mulleres, vellas a maior parte, afundidas ata a cintura en moreas de folla de tabaco, que revolvían coas súas mans trémulas, separando a vea da folla. Outras empurraban enormes pans de prensado, do tamaño e forma dunha roda de muiño, arrimándoos á parede para que esperasen a quenda de ser escollidos e desnervados.*

Emilia Pardo Bazán, *La Tribuna*, Madrid, Editorial Cátedra, 1988

### 3. Resumo de contidos

---

- A Revolución Industrial foi o cambio máis radical que viviu a humanidade dende a invención da agricultura e da gandaría no Neolítico. A poboación mundial vai comezar a crecer ao descender drasticamente a mortalidade, as cidades van medrar froito da chegada de traballadores para a industria e o sistema económico vai mudar completamente como consecuencia do desenvolvemento da industria.
- A agricultura vai sufrir unha transformación radical froito da mecanización e das melloras técnicas, do cambio do sistema de cultivo (rotación) e do sistema de propiedade (pechamentos), que van permitir un aumento considerable da produción, cunha necesidade moito menor de man de obra. A actividade agrícola dará alimentos á poboación crecente, man de obra á industria e capital ás novas actividades económicas.
- Coa Revolución Industrial nace a nova sociedade de clases, aberta e baseada nos principios de igualdade fiscal e de dereitos, onde a posición dunha persoa nun grupo social dependerá do seu nivel de riqueza. Malia a desaparición dos privilexios, continuarán a existir desigualdades e inxustizas sociais. A burguesía ocupará o posto predominante, beneficiándose da riqueza xurdida coas novas actividades industriais e comerciais.
- A aparición do proletariado industrial é a gran transformación social deste período. O proletariado compúñano nun primeiro momento agricultores expulsados do medio rural por falta de traballo, que chegan á cidade na busca dunha ocupación na industria. Pouco a pouco irá tomando conciencia da súa singularidade e comeza a reclamar dereitos, mellores condicións laborais e de vida, xurdindo deste xeito o movemento obreiro.
- Coa Revolución Industrial vai aparecer por primeira vez un mercado autenticamente mundial. Foi posible grazas á revolución dos transportes, coa mellora das vías de comunicación, mais fundamentalmente pola aplicación da máquina de vapor aos medios de transporte. Deste xeito aparece o ferrocarril, verdadeiro símbolo da Revolución Industrial e o barco a vapor, que van permitir unha multiplicación do comercio e un pulo ao resto das actividades económicas.
- A industrialización foi un fenómeno que se estendeu desde Gran Bretaña, única protagonista na fin do s. XVIII, ata a Europa occidental e central, durante o s. XIX. Na segunda metade do s. XIX continuarán as innovacións técnicas, utilizaranse novas fontes de enerxía (petróleo e electricidade), e gañarán peso específico países extraeuropeos, como os EE UU e Xapón.

- España tivo un crecemento económico e un proceso industrial lento, incompleto e moi tardío, xa que no s. XIX continuou a primar o mundo rural fronte ao urbano. Só destacaron Cataluña (sector téxtil) e o País Vasco (siderurxia). A burguesía careceu do peso social necesario para impulsar o sector industrial e utilizou moito do seu capital para se facer coas terras postas en venda cos procesos da desamortización.
- En Galicia a industrialización foi moi feble, ficando illada por ferrocarril do resto do país. Produciuse unha emigración masiva a mediados do s. XIX cara a América. A única industria existente estaba vinculada ao sector marítimo.

### A independencia dos Estados Unidos de América

- A independencia das trece colonias británicas de América do Norte en 1776 supuxo a aparición do primeiro Estado liberal da historia, os Estados Unidos de América. En 1787 redactaron a primeira Constitución escrita da historia, precedida dunha Declaración de Dereitos, onde ficaba garantida para a cidadanía toda unha serie de liberdades (de expresión, de reunión, de relixión, de prensa etc.) e dereitos.

### A Revolución Francesa

- Pode considerarse o inicio dunha nova etapa histórica: a Idade Contemporánea. Provocou transformacións radicais (supresión do sistema señorial, proclamación de liberdades e da igualdade de todas as persoas ante a lei, establecemento dun Estado constitucional e parlamentario, baseado na soberanía nacional) e supuxo o inicio da fin do Antigo Réxime.
- A Revolución Francesa foi un proceso complexo, con varias etapas: monarquía constitucional, república democrática, república burguesa e Imperio Napoleónico. Os revolucionarios tiveron que facer fronte ás forzas absolutistas, tanto no interior coma no exterior, que querían manter os privilexios que posuían durante o Antigo Réxime.

### O liberalismo

- Na segunda metade do século XIX o mapa político europeo mudou, consolidándose o liberalismo político. É o triunfo da burguesía sobre os grupos privilexiados do Antigo Réxime. Non foi un proceso nin lineal nin fácil. As sucesivas vagas de movementos revolucionarios (1820, 1830 e 1848), cada unha coas súas características, contribuíron á extensión dos réximes liberais en Europa. Para a fin definitiva das monarquías absolutas do Antigo Réxime haberá que agardar ata a Primeira Guerra Mundial.

- Os Estados liberais defenden o principio da soberanía nacional (o poder reside no pobo), a división de poderes, co Parlamento exercendo o poder lexislativo e a existencia dunha Constitución escrita, que recolle os dereitos de toda a cidadanía.

### A crise do Antigo Réxime e a construción do réxime liberal en España

- A invasión francesa de 1808 desencadeou a crise do Antigo Réxime en España. As Cortes reunidas en Cádiz redactaron a primeira Constitución da historia de España, a de 1812.
- O reinado de Fernando VII.
  - O escaso apoio popular dos liberais permitiu a Fernando VII reinstaurar o absolutismo tras a expulsión das tropas napoleónicas: Sexenio Absolutista (1814-1820).
  - En 1820, a alianza entre os sectores máis liberais do exército e os opositores ao absolutismo deu paso ao Trienio Liberal (1820-1823).
  - A invasión dun exército estranxeiro, os Cen Mil Fillos de San Luís, organizado polas potencias absolutistas europeas, conseguiu acabar con esta paréntese liberal en 1823: iníciase a Década Ominosa (1823-1833).
- O reinado de Sabela II. A construción dun Estado liberal en España non se produciu ata o reinado de Sabela II. O triunfo dos liberais na guerra civil, a chamada Guerra Carlista, facilitou a consolidación definitiva do liberalismo en España. Durante todo o seu reinado, os grupos políticos máis importantes foron os moderados e os progresistas. As etapas deste reinado son:
  - *A Década Moderada (1844-1854)*. Réxime autoritario, redución das liberdades e do dereito a voto. División provincial do Estado e comezo da rede de ferrocarril.
  - *O Bienio Progresista (1854-1856)*. Desamortización, que pretendía nacionalizar as terras eclesiásticas, bens de uso e de propiedade común, para poxalas a continuación e obter beneficios para o Estado.
  - *O regreso dos moderados e a Unión Liberal (1856-1868)*. Forte crise económica e inicio da expansión colonial polo norte de África. O sistema entrou en crise, o que provocaría a caída da raíña.
- En 1868 tivo lugar a Revolución Setembrina ou A Gloriosa, que derrocou a Sabela II. Inaugúrase o Sexenio Democrático, que representa o primeiro intento na historia de España de implantar un réxime democrático. Tras o intento falido de establecer unha monarquía constitucional e democrática (Amadeo de Savoia) instaurouse a Primeira República española, que só durou un ano.

- O golpe do xeneral Pavía trouxo consigo a restauración da monarquía na persoa do fillo de Sabela II, Afonso XII, que presidiu o período da Restauración. Trazos principais:
  - Existencia de dous partidos dinásticos: conservadores e liberais.
  - A estabilidade política baseábase na alternancia pacífica no poder destes partidos.
  - Falseamento electoral: a alternancia funcionaba sobre a fraude electoral (compra de votos, intimidación etc.). O caciquismo permitiu a extensión do sistema controlando a fraude electoral.

## 4. Actividades complementarias

S11. O gravado reproduce o interior dunha fábrica catalá do século XIX.

- Describa o que ve.
- Trate de imaxinar como funciona o mecanismo xeral representado aquí.
- As barras de ferro que percorren a gran sala á esquerda e á dereita móvense como un eixe. Quen as movería?
- Para que valerían as correas que van cara a abaixo?
- Que tipo de fábrica é representada aquí?

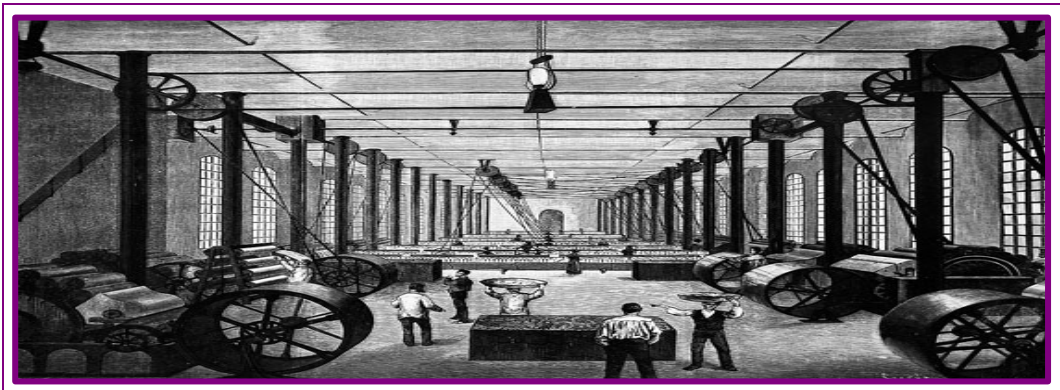

S12. Complete o cadro comparativo das constitucións do século XIX en España. Pode consultar a información que se ofrece nesta páxina web:

<https://drive.google.com/file/d/0B63or1MkFVaTcUIIMjRLWE1oanM/edit>

Constitución	Ideoloxía	Soberanía	Separacións de poderes	Dereitos, deberes e liberdades
1812			- Executivo:	
			- Legislativo:	
			- Xudicial:	
1837			- Executivo:	
			- Legislativo:	
			- Xudicial:	
1845			- Executivo:	
			- Legislativo:	
			- Xudicial:	
1869			- Executivo:	
			- Legislativo:	
			- Xudicial:	
1876			- Executivo:	
			- Legislativo:	
			- Xudicial:	



S13. En relación coa industrialización en Cataluña...

▪ O sector pioneiro foi...	
▪ Os tecidos de algodón denominábanse...	
▪ A primeira fonte de enerxía que se utilizou foi...	
▪ A primeira máquina de vapor instalouse en...	
▪ Os dous grandes problemas da industria catalá foron...	

## 5. Exercicios de autoavaliación

---

1. Que decisión política británica supuxo o inicio do Motín do Té? :

---

- Apoiáronse nos estados europeos.
- O rei Xurxo III enviou o exército para sufocar a rebelión.
- Non fixeron nada, por iso estoupou a revolución.

2. Que ideas defendía o pensamento ilustrado?

---

- As da Igrexa católica.
- Os principios da desigualdade.
- A fe absoluta na razón -intelixencia humana-.

3. En que se diferencian a Declaración de Dereitos do Home e o Cidadán, da Declaración que fixo Olympia de Gouges?:

---

- En nada, son os mesmos.
- En que Olympia de Gouges non a chegou a publicar.
- En que a de Olympia de Gouges inclúe os homes.

4. Cal das seguintes constitucións españolas é democrática?:

---

- Constitución de 1812.
- Constitución de 1845.
- Constitución de 1869.

5. Cales foron as causas do crecemento demográfico español do século XIX?

---

- O mantemento da natalidade e a diminución da mortalidade.
- As crises de subsistencia.
- As grandes fames que afectaban as capas máis humildes.

## 6. Solucionario

### 6.1 Solucións das actividades propostas

S1. Defina os conceptos seguintes.

▪ <b>Sociedade Estamental</b>	Unha sociedade estamental é aquela organizada en estamentos. Na do Antigo Réxime estes constituían grupos pechados aos que se accedía fundamentalmente por nacemento. Aínda que podía haber algunha escasa posibilidade de transvasamento dun a outro grupo (ennobrecemento por méritos, compra etc.), o que caracterizaba esa sociedade eran a estabilidade e a inercia. A diferenza da capitalista, dividida en grupos en función da súa riqueza e, por tanto máis variable e dinámica, a estamental era case inmutable.
▪ <b>Fisiocracia</b>	Os fisiócratas sostiñan que a riqueza dun estado hai que buscala na natureza, máis exactamente na agricultura. As outras actividades económicas (industria e comercio) son consideradas estériles. A riqueza circula mediante o transvasamento de parte das rendas da clase produtiva (os agricultores) ás clases improdutivas. O seu principal teórico foi François Quesnay (1684-1774), quen expuxo as súas ideas na obra <i>Tableau économique</i> , considerada unha das primeiras publicacións sistematizadas da ciencia económica.
▪ <b>Ilustración</b>	É o movemento filosófico, literario e científico que se desenvolveu en Europa e as súas colonias ao longo do século XVIII ou Século das Luces. Representou unha importante modernización cultural e o intento de transformar as caducas estruturas do Antigo Réxime.

S2. Lea o texto e, tras poñerlle un título, explique brevemente o que significa.

<b>Título: Separación de poderes. Montesquieu</b>
<i>Este ensaio foi unha obra capital do pensamento político da Ilustración e a súa crítica do despotismo que representaba a monarquía absoluta de orixe divina en Francia e en todo o continente europeo. A idea principal do texto alude a que o Estado está constituído por tres clases de poderes (lexislativo, executivo e xudicial); o autor especifica as funcións de cada un deles ao longo do primeiro parágrafo do texto. Montesquieu desenvolve a tese principal do seu ensaio: a necesidade de separar os tres poderes do Estado, de maneira que non recaian nunha soa persoa ou institución; só esta separación pode garantir a liberdade das persoas e, o que é fundamento ideolóxico da súa tese, a ausencia de despotismo ou tiranía.</i>

S3. Relacione os conceptos da dereita cos seus correspondentes da esquerda:

▪ <b>Rousseau</b>	Pensador ilustrado que sostiña que "o ser humano é bo por natureza"	▪ <b>Voltaire</b>	Pensador anticlerical
▪ <b>Carlos III</b>	Monarca ilustrado español	▪ <b>Adam Smith</b>	Economista liberal
▪ <b>Luíx XIV</b>	Monarca absoluto francés	▪ <b>Montesquieu</b>	Pensador ilustrado defensor da "división de poderes"



S6. Coa seguinte imaxe deste cadro de Goya complete a ficha:



**Título:** *O 3 de maio en Madrid ou Os fusilamentos.*

**Técnica pictórica e estilo:** *Óleo sobre lenzo. Romanticismo / Pintura de Historia.*

**Cronoloxía:** Fusilamentos que tiveron lugar na madrugada do 3 de maio de 1808 na montaña de Príncipe Pío, nos arredores de Madrid.

**Descrición Temática:** A Escena desenvólvese durante a noite, está iluminada por un gran farol situado entre o pelotón de execución e o grupo dos condenados. Este recurso da luz, de inspiración tenebrista, permite que o pelotón permaneza en

penumbra, mentres que a luz ilumina de maneira dramática o grupo dos condenados a morte, en especial o home da camisa branca que levanta os brazos, así como o grupo de cadáveres que xacen no solo sobre un gran charco de sangue.

Os soldados forman unha diagonal dando as costas ao espectador de maneira que nos quedan ocultos os seus rostros nun desexo do pintor de deshumanizar os verdugos, mentres que os executados, auténticos protagonistas do cadro, mostran toda unha ampla gama de reaccións fronte ao seu trágico destino, visible nos que uns instantes antes xa foron fusilados e xacen mortos. Así, uns afrontan o destino con valentía, como o home que levanta os brazos, outros dedican ese último instante á oración, como o frade que está á súa dereita, outros, con rabia, parecen querer enfrontarse por última vez contra os seus inimigos, como o home que levanta o puño, mentres que os hai que se morden os cotobelos con horror, como o home do fondo que agarda a súa execución, ou os que tapan os seus ollos para non ver o que sucede.

**En canto á cor,** predomina unha paleta de tons escuros: negros, grises, marróns e algún trazo verde. Desaparece o debuxo, predominando a mancha. Existe un forte contraste coa escuridade reinante no fondo do cadro, roto co branco da camisa do home que alza as mans, a luz do farol e o vermello do sangue que marcan dramaticamente a escena de morte.

Goya utiliza o xogo de luces e sombras para destacar o dramatismo da situación. A única luz artificial provén do farol situado entre os que van ser fusilados, aos que ilumina, e o pelotón de fusilamento, ao que escurece, é dicir que fai de eixo divisorio entre os heroes e os viláns.

**Contexto histórico:** O acontecemento plasmado no cadro ocorreu en 1808. Napoleón invade España e a Casa Real tiña que seguir as súas ordes. O 2 de maio de 1808, unha parte do pobo de Madrid tenta evitar a saída do infante don Francisco de Paula cara a Francia ordenada polos franceses. A situación descontrolouse e as tropas francesas dispararon contra os madrileños, no que se coñece como o Levantamento do 2 de maio. **O estalido da Guerra da Independencia en maio de 1808** supón un grave conflito interno para Goya, xa que a súa ideoloxía liberal achégao aos afrancesados e a Xosé I, mentres que o seu patriotismo atráeo cara aos que están a loitar contra os franceses.

No lenzo pódese ver unha visión patriótica dos feitos acaecidos o 3 de maio de 1808 en Madrid. Foi pintado anos despois dos acontecementos e non se sabe se chegou a presenciar os feitos. O que si sabemos é que Goya pretende chamar a atención reflectindo no cadro un sentido de cronista fotográfico. Cos seus pinceis plasma como puido ser o episodio que acendeu a guerra con toda a súa violencia e a súa crueldade para manifestar a súa posición contraria a eses feitos e dar **unha lección contra a irracionalidade do ser humano, como correspondía ao seu espírito ilustrado.** A execución é totalmente violenta, con rápidas e grosas pinceladas, así como grandes manchas, coma se a propia violencia da acción invadise o pintor. Durante a primeira metade do século XIX **o estilo predominante en Europa será o Romanticismo,** en clara oposición á arte oficial neoclásica, polo que o Romanticismo é identificado como unha arte revolucionaria en contacto coa sociedade, **de denuncia da represión e da marxinação e a miseria da sociedade industrial.** Neste óleo de estilo romántico o protagonista absoluto é o pobo, non están representados de forma persoal, é o pobo anónimo o heroe colectivo. Este é un concepto claramente romántico e moderno de entender a guerra e os logros nacionais, que se atribúen ao pobo e a súa vontade, e non aos seus dirixentes.

O grupo de homes da esquerda presenta espontaneidade e desorganización; enfróntanse arrepiados a un pelotón de fusilamento ben equipado, perfectamente aliñado e do que se desprende unha imaxe de organización e eficiencia. Pero, con todo Goya non pintou o rostro de ningún; os franceses sen rostro non son ninguén, tan só unha máquina de guerra delimitada por unha negra pincelada que contrasta co outro grupo. Non hai un oficial ao mando, unicamente o pobo que vai morrer, o pobo que se debe matar.

A composición posúe unha profundidade lograda con dúas liñas diagonais: a da montaña do Príncipe Pío co grupo de civís e a do pelotón de fusilamento. As liñas ondulantes de brazos e sabres e as horizontais dos fusís dan á escena un intenso dramatismo. Goya compuxo este lenzo de modo que o espectador case se vise obrigado a contemplar a escena desde a posición dos soldados, así poderemos captar a angustia e o medo de quen vai ser axustizado.

S7. Ordene cronoloxicamente as políticas que se levaron a cabo en cada unha das etapas da implantación do liberalismo durante o reinado de Sabela II.

1. Promulgación dunha constitución progresista.
4. Reformas económicas e extensión do ferrocarril.
3. Novo Código penal e concordato coa Santa Sé.
5. Desamortización dos bens comunais e dos concellos.
2. Creación da Garda Civil para manter a lei no medio rural.

S8. O 15 de setembro de 1873 inaugurouse o primeiro ferrocarril en Galicia entre Carril (Vilagarcía) e Cornes, (Santiago). Nese momento, España tiña xa uns 6.000 km de vías distribuídas por todas as comunidades agás Galicia e as illas.

En Galicia, como no resto de España, as **dificultades foron basicamente financeiras**. A pequena burguesía liberal galega considerou o tren como o medio que puña fin ao atraso económico e social de Galicia e emprendeu numerosas campañas para que houbera comunicacións ferroviarias dentro de Galicia e conexións co resto de España. O primeiro ferrocarril que se comezou a construír en solo galego foi o compostelán, entre Santiago e Carril, que foi o primeiro en operar, a partir de 1873. Dous anos despois fíxoo a liña A Coruña-Lugo, propiedade da Compañía do Noroeste de España, pero non conseguiu enlazar o trazado galego co da Compañía do Norte e quebrou en 1878. A compañía do Norte fíxose cargo até 1880, data na que quedou constituída a Compañía de Asturias León e Galicia, con capital basicamente da Compañía do Norte.

S9. Indique o estilo artístico das seguintes obras artísticas do século XIX:



Damià Campeny, *Lucrecia moribunda*  
Neoclasicismo



Antoni Gaudí, *O Capricho*  
Modernismo

S10. Lea o texto e describa como era o día a día da clase obreira no século XIX:

No texto de Emilia Pardo Bazán describíense as duras condicións laborais das mulleres obreiras dunha fábrica de tabaco da España do século XIX, concretamente da Fábrica de Tabacos da Coruña. O día a día desta clase social era moi duro porque as obreiras tiñan que traballar moitas horas para poder facerlle fronte ás necesidades básicas e pagar impostos. Vivían en barrios que carecían de infraestruturas e a súa alimentación era deficitaria. Ademais, as mulleres tiñan unha dobre carga de traballo porque debían compatibilizar as súas tarefas no fogar co traballo da fábrica, polo que recibían uns soldos sensiblemente inferiores aos dos homes

## 6.2 Solucións das actividades complementarias

S11. O gravado reproduce o interior dunha fábrica catalá do século XIX.

- Describa o que ve.
- Trate de imaxinar como funciona o mecanismo xeral representado aquí.
- As barras de ferro que percorren a gran sala á esquerda e á dereita móvense como un eixe. Quen as movería?
- Para que valerían as correas que van cara a abaixo?
- Que tipo de fábrica é representada aquí?

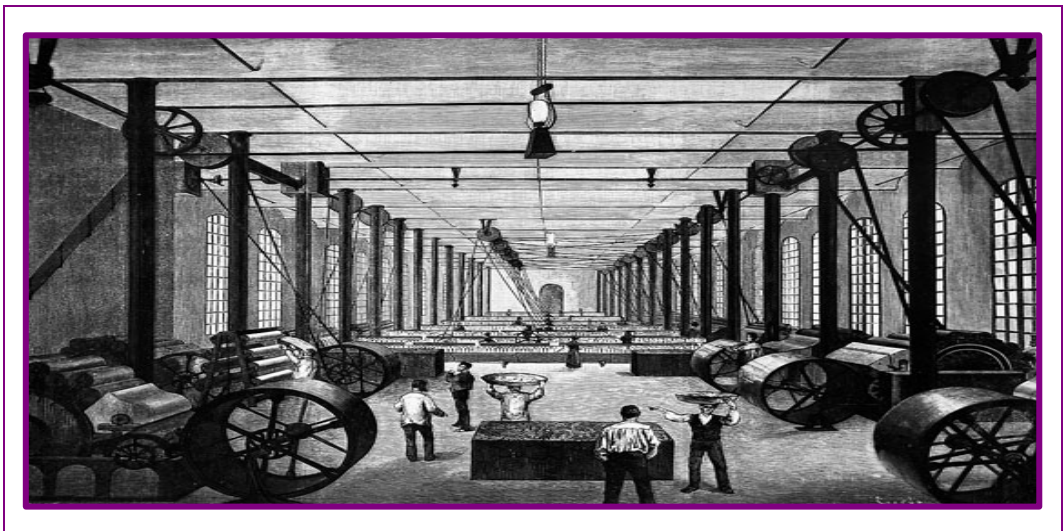

- Gravado do interior dunha fábrica de estampados en Barcelona no século XIX. Mentres as máquinas traballan, o encargado supervisa o traballo dos homes en primeiro plano. En segundo plano traballan as mulleres.
- Unha serie de rolos cilíndricos de metal con debuxos gravados neles. Baixo eles deslízase o tecido que queda estampado polas sucesivas imprimacións de cor. Nun segundo plano obsérvanse mulleres traballando, semellan teares.
- Ou a forza hidráulica ou carbón mineral, dependendo da época e da localización da fábrica.
- Para lles transmitir a enerxía aos rolos.
- Industria téxtil, estampado.

S12. Complete o cadro comparativo das constitucións do século XIX en España. Po-  
de consultar a información que se ofrece nesta páxina web:

Constitución	Ideoloxía	Soberanía	Separacións de poderes	Dereitos, deberes e liberdades
1812	<b>Liberal.</b> Nas Cortes de Cádiz reuníronse e acordaron a constitución: absolutistas ou conservadores, liberais jovellanistas	Nacional	<i>Executivo: rei</i>	Liberdade de prensa (parcial); contribución única para todos os sectores sociais; dereitos individuais: igualdade ante a lei, inviolabilidade de domicilio, liberdade de imprenta, propiedade individual, educación elemental. Sufraxio universal masculino. Deberes: obediencia á lei, respecto á autoridade, contribución á Facenda, defensa da patria.
			<i>Lexislativo: Cortes</i>	
			<i>Xudicial: tribunais de xustiza.</i>	
1837	<b>Consenso</b> entre os moderados e os progresistas	Das Cortes e do rei. O rei	<i>Executivo: o rei nomea o goberno.</i>	Afirmanse os dereitos individuais (de asociación ou de imprenta, con condicións); permisividade relixiosa. O Estado manterá o culto pola desamortización.
			<i>Lexislativo: Cortes bicamerais.</i>	
			<i>Xudicial: en teoría conserva a súa independencia.</i>	
1845	<b>Liberal moderada</b>	Das Cortes (dúas cámaras: Congreso e Senado) co rei.	<i>Non se reconece separación de poderes</i>	Estado confesional. Considerada unha reforma da de 1837, conserva os mesmos dereitos ca aquela.
1869	<b>Progresista.</b> Considerada a primeira constitución democrática.	Soberanía nacional	<i>Executivo: monarca</i>	Avanzada declaración de dereitos individuais para todos. Sufraxio universal masculino, liberdade de imprenta, de culto, de asociación etc. Abolición dos señoríos.
			<i>Lexislativo: as Cortes</i>	
			<i>Xudicial: tribunais de xustiza</i>	
1876	<b>Conservadora</b>	Compartida entre o rei e as Cortes.	<i>Executivo: a Coroa nomea presidente e ministros</i>	Limitados polas leis ordinarias. Sufraxio censatario; en 1890 pasa a ser universal masculino. Estado confesional católico, aínda que se toleran outras relixións.
			<i>Lexislativo: Cortes bicamerais e rei</i>	
			<i>Xudicial: xuíces elixidos por oposicións.</i>	

S13. En relación coa industrialización en Cataluña

▪ O sector pioneiro foi...	o téxtil
▪ Os tecidos de algodón denominábanse...	indianos
▪ A primeira fonte de enerxía que se utilizou foi...	a forza hidráulica
▪ A primeira máquina de vapor instalouse en...	Barcelona
▪ Os dous grandes problemas da industria catalá foron...	o enerxético e o do mercado



## 6.3 Solucións dos exercicios de autoavaliación

1. Que decisión política británica supuxo o inicio do Motín do Té?

---

- Apoiáronse nos estados europeos.
- O rei Xurxo III enviou un exército para sufocar a rebelión.
- Non fixeron nada, por iso estoupou a revolución.

2. Que ideas defendía o pensamento ilustrado?

---

- A fe absoluta na razón -intelixencia humana-.
- Os principios da desigualdade.
- As ideas da Igrexa católica.

3. En que se diferencian a Declaración de Dereitos do Home e o Cidadá, da Declaración que fixo Olympia de Gouges?

---

- En nada, son os mesmos.
- En que Olympia de Gouges non a chegou a publicar.
- En que a de Olympia de Gouges inclúe os homes.

4. Cal das constitucións españolas que seguen é democrática?

---

- Constitución de 1812.
- Constitución de 1845.
- Constitución de 1869.

5. Cales foron as causas do crecemento demográfico español do século XIX?

---

- O mantemento da natalidade e a diminución da mortalidade.
- As crises de subsistencia.
- As grandes fames que afectaban as capas máis humildes.

## 7. Glosario

Para comprender o estudado, é preciso ter un vocabulario, un glosario de conceptos clarificadores dos termos utilizados. Así será máis doado comprender e poder expresar con claridade o traballado na unidade.

A	▪ Asociación Gremial	O gremio era un tipo de asociación económica de orixe europea, implantada tamén nas colonias, que agrupaba os artesáns dun mesmo oficio. Apareceu nas cidades medievais e estendeuse ata fins da Idade Moderna, cando foron abolidas.
	▪ Asociacións Obreiras	Movemento social no que os traballadores e traballadoras asalariados se asocian, "temporal ou permanentemente, con fins profesionais ou tamén políticos, pero sempre en función da súa natureza obreira", é dicir, da súa condición de "persoa que vende a súa forza de traballo a outra, chamada capitalista, que posúe os medios de produción e que é tamén dona dos bens producidos".
B	▪ Barbeito	Técnica de cultivo pola que unha terra de labor se deixa sen sementar durante unha tempada. Tamén se chama así á terra de labor abandonada. Recibe así mesmo os nomes de <b>coita</b> , <b>coitío</b> ou <b>poula</b> . Nalgunhas zonas de Galicia un barbeito é unha terra de secaño onde se cultiva centeo, trigo, millo e/ou patacas.
	▪ Burguesía	Clase social formada polas persoas acomodadas que logran ter propiedades e capital. Na Idade Media e o Antigo Réxime, grupo social formado polos habitantes dos burgos ou cidades que tiñan uns privilexios laborais recoñecidos, aínda que pertencían ao estamento do Terceiro Estado, ata a caída do Antigo Réxime en que pasan a ser "clase social"
	▪ Burguesía Industrial	Grupo social, que en España se desenvolve especialmente en Cataluña (Barcelona), de tendencia proteccionista no económico e politicamente moderada.
	▪ Burguesía Terratenente	Especuladores latifundistas, na súa maior parte absentistas, que aproveitaron as desamortizacións para acaparar gran parte das terras vendidas en poxa pública.
	▪ Burguesía Urbana	Clase media das cidades, formada por profesionais liberais e por pequenos comerciantes enriquecidos en talleres ou en fábricas
C	▪ Constitución	Proven do latín <i>constitutio</i> , -onis. Lei fundamental dun Estado, con rango superior ao resto das leis, que define o réxime dos dereitos e liberdades da cidadanía e delimita os poderes e institucións da organización política.
D	▪ Dereitos Humanos	Dereitos inherentes a todos os seres humanos, sen distinción ningunha de nacionalidade, lugar de residencia, sexo, orixe nacional ou étnica, cor, relixión, lingua etc. Estes dereitos reflicten o conxunto de valores admitidos por toda a cidadanía, que permite a convivencia pacífica e o desenvolvemento xeral.
	▪ Dereitos inalienables	Os que ninguén nos pode quitar (por exemplo, o dereito á vida).
	▪ Dereitos Naturais	Base da lexitimidade política. Un poder é lexítimo cando respecta os dereitos naturais dos membros da colectividade. Estes dereitos son inherentes á persoa e superiores a calquera obriga política. Son os de liberdade, igualdade e propiedade. A liberdade garante todos os dereitos (liberdade de opinión, de pensamento, de conciencia, de expresión...). A igualdade supón que todas as persoas gozan das mesmas condicións para os dereitos naturais. A propiedade permítelle á cidadanía alcanzar a felicidade por medio de iguais oportunidades no terreo económico.
	▪ Desamortización	Consistiu en pór no mercado, mediante unha poxa pública, as terras e bens non produtivos en poder das chamadas "mans mortas", case sempre a Igrexa católica ou as ordes relixiosas e territorios nobiliarios, que os acumularon como habituais beneficiarias de doazóns e testamentos. A súa finalidade foi acrecentar a riqueza

		nacional e crear unha burguesía e clase media de labradoreiros propietarios. Ademais, o estado obtiña uns ingresos extraordinarios cos que se pretendían amortizar os títulos de débeda pública.
	▪ Directorio	Réxime moderado que mantivo as conquistas esenciais da revolución. Poder executivo en cinco membros.
E	▪ Estado de dereito	País que se rexe por unha constitución, que garante as liberdades, os dereitos e os deberes da cidadanía.
	▪ Estado Federal	Confederación de estados autónomos que depende dun poder central.
F	▪ Fisiocracia	Os fisiócratas sostían que a riqueza dun estado hai que buscala na natureza, máis exactamente na agricultura. As outras actividades económicas (industria e comercio) son consideradas estériles. A riqueza circula mediante o transvasamento de parte das rendas da clase produtiva (os agricultores) ás clases improdutivas.
	▪ Foro1	Tipo de contrato, especialmente agrario, de longa duración ou, eventualmente, perpetuo, polo que unha persoa ou institución — fidalguía e Igrexa — lle cede a outra o uso ou proveito dunha cousa ou ben (xeralmente unha terra), a cambio do cumprimento de diversas condicións previamente estipuladas.
	▪ Foro2	Lei ou conxunto de dereitos que na Idade Media un monarca concedía a un territorio, cidade ou persoa. "O primeiro foro da rexión foi concedido a Nájera por Sancho III, en 1020; no ano 1701, Filipe de Anjou entraba en Aragón e xuraba os foros" Conxunto de privilexios ou exencións xurídicas das que goza un territorio ou unha persoa. "Os deputados teñen un foro especial".
L	▪ Liberalismo económico	Para os seus defensores, a riqueza do Estado non radica nin na acumulación de metais preciosos (mercantilismo) nin exclusivamente na agricultura (fisiocracia), senón na liberdade. O Estado non ha de intervir na actividade económica, ha de deixar total liberdade á iniciativa e á empresa privadas
	▪ Liberalismo político	É unha filosofía política que afunde as súas raíces no racionalismo do século XVIII e dá os seus principais froitos no século XIX. Nace como reacción contra o Antigo Réxime, cuxa organización política, económica e social pretende derrocar. Busca a súa substitución por unha sociedade nova, baseada nos principios do liberalismo: un Estado baseado na defensa das liberdades individuais, na promulgación dunha constitución, na separación de poderes, na aconfesionalidade e no ensino laico.
M	▪ Mercantilismo	Constitúe un conxunto de doutrinas económicas, pouco sistematizadas (aínda que con trazos comúns) que se desenvolve en Europa e as súas colonias ao longo dos séculos XVI, XVII e XVIII. Cifraba a riqueza dun estado na posesión de metais preciosos (ouro e prata). O seu obxectivo era contribuír ao engrandecemento do monarca a través dos medios económicos.
N	▪ Nación	Comunidade de individuos con lingua e cultura comúns que reclaman o dereito á autodeterminación e a decidir o seu destino político.
O	▪ Orde Privilexiada	Encadra a nobreza e o alto clero (Segundo e Primeiro Estado).
R	▪ Restauración	Período da historia europea comprendido desde a caída de Napoleón (1815) ata mediados do século XIX (1848). Restableceu o absolutismo e o mapa de Europa anterior á Revolución Francesa. En España denomínase Restauración o período posterior á Primeira República, no que se restableceu a monarquía na persoa de Afonso XII.
	▪ Revolución	Cambio brusco e rápido. Se a revolución é política: cambio brusco do sistema político e das ideas de goberno..
S	▪ Soberanía popular	O poder emana do pobo, que o exerce por medio do sufraxio universal ( a partir do século XX).
	▪ Sufraxio	Voto ou opción tomada por cada unha das persoas que son consultadas, especialmente en materia política.

	<ul style="list-style-type: none"> <li>▪ <b>Sufraxio Censatario</b></li> </ul>	Tamén denominado sufraxio restrinxido, foi un sistema electoral, vixente en diversos países occidentais entre fins do século XVIII e o século XIX, baseado na dotación do dereito a voto só á parte da poboación que contase con certas características precisas (económicas, sociais ou educativas) que lle permitisen estar inscrita nun "censo electoral". O sufraxio censatario contraponse ao sufraxio universal, que non establece condicións salvo maioría de idade e a cidadanía e ata o século XX estaba limitado aos homes.
	<ul style="list-style-type: none"> <li>▪ <b>Sufraxio Universal masculino</b></li> </ul>	Foi u estado na evolución da democracia que se situou entre o sufraxio censatario, que era o que tiña en conta determinados aspectos (renda, estado civil, nivel de instrución ou pertenza a unha clase social e xénero), e o sufraxio universal.
	<ul style="list-style-type: none"> <li>▪ <b>Sufraxio Universal</b></li> </ul>	Sistema electoral no que teñen dereito a votar todas as persoas maiores de idade, sexa cal for o seu sexo ou condición.
T	<ul style="list-style-type: none"> <li>▪ <b>Terceiro estado</b></li> </ul>	Tamén chamado o común, en oposición ao Primeiro Estado (clero) e ao Segundo Estado (nobreza). Abranguía todos os individuos que non pertencían aos estamentos privilexiados. Sobre eles recaía o peso dos impostos.
X	<ul style="list-style-type: none"> <li>▪ <b>Xirondinos</b></li> </ul>	Representantes da burguesía moderada, defensores da descentralización administrativa e da república. Foron moi activos na segunda fase da Revolución Francesa (Convención Xirondina).
	<ul style="list-style-type: none"> <li>▪ <b>Xacobinos</b></li> </ul>	Moi activos na segunda fase da Revolución Francesa (Convención Xacobina). Tiveron a súa maior forza en París, contaron co apoio das clases populares urbanas (sans culottes). Encabezaron a época do terror.

## 8. Bibliografía e recursos

---

### Bibliografía

- Libros de texto 4º ESO de Ciencias Sociais, nomeadamente os das editoriais Vicens Vives, Anaya, e Consorcio editorial.
- *"As Mulleres na historia"*. Colectivo M<sup>a</sup> Castaña. Ed. Xerais.
- <http://www.vicensvives.com/areadocente/recursos.php>

### Ligazóns de Internet

- CNICE. Kairós. Educación: liberalismo e nacionalismo.  
[http://iris.cnice.mec.es/kairos/enseanzas/bachillerato/mundo/liberalismo\\_00.html](http://iris.cnice.mec.es/kairos/enseanzas/bachillerato/mundo/liberalismo_00.html)
- Historia do século 20.  
<http://www.historiasiglo20.org/>
- Proxecto Clío.  
[http://clio.rediris.es/inicio\\_enclase.htm](http://clio.rediris.es/inicio_enclase.htm)  
<http://www.claseshistoria.com/antiguoregimen/sociedadcampesinos.htm>  
[http://educativa.catedu.es/44700165/aula/archivos/repositorio/3750/3891/html/1\\_concepto\\_origen\\_y\\_llegada\\_de\\_la\\_ilustracion\\_a\\_espaa.html](http://educativa.catedu.es/44700165/aula/archivos/repositorio/3750/3891/html/1_concepto_origen_y_llegada_de_la_ilustracion_a_espaa.html)
- Revolución Francesa.  
<http://www.isftic.mepsyd.es/w3/eos/MaterialesEducativos/bachillerato/historia/revfran/index.htm>

### Outros recursos

#### Cartografía

- Atlas. Ligazóns en Internet:  
<http://www.historiasiglo20.org/enlaces/mapas.htm>
- Mapas históricos (por exemplo, os da editorial Vicens Vives) e mapas temáticos para desenvolver as actividades.
- Ubieto, A.: *Génesis y desarrollo de España, II*. Zaragoza Institutos de Ciencias da Educación, , 1984.  
<http://clio.rediris.es/n32/atlas/atlasubieto.htm>

## Filmografía









- *A noite de Varennes*, dirixida por Ettore Scola (1982). Os reis de Francia, Luís XVI e M<sup>a</sup> Antonieta, foxen no 1791 das forzas revolucionarias. Os nobres queren reunirse cos monárquicos ....
- *Patriota*, dirixida por Roland Emmerich (2000). Sobre a Guerra de Independencia dos EEUU.
- *Revolución*, dirixida por Hugh Hudson (1985). Sobre a Guerra de Independencia dos EEUU.









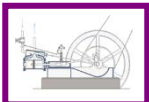

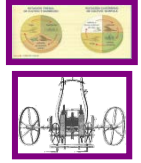

## Novela histórica

- Deary, Terry: *Esos ruidosos revolucionarios. Esa horrible historia*, Ed. Molino ISBN: 84-272-2037-5. Percorrido polas revolucións na historia do ser humano.
- Lalana, F., Almarcegui, J. M., 1808. *Los cañones de Zaragoza*, Ed. Alfaguara. Serie Roja, 2012. ISBN: 978-84-204-7322-2. Sitio á cidade de Zaragoza en 1808.
- Teixidor, E.,. *Corazón de roble*, Ed. Planeta Oxford – Nautilus, 2010. ISBN: 84-96336-30-1. Tempos de convulsións políticas: Os últimos momentos da terceira guerra calista e o comezo das loitas obreiras marcan os perigos que vivirá Tinco na súa casa labrega dos baróns do Ter.

## 9. Anexo. Licenza de recursos

### Licenzas de recursos utilizadas nesta unidade didáctica

RECURSO (1)	DATOS DO RECURSO (1)	RECURSO (2)	DATOS DO RECURSO (2)
 RECURSO 1	<ul style="list-style-type: none"> <li>Procedencia: <a href="http://www.claseshistoria.com/antiguoregimen/economia.htm">http://www.claseshistoria.com/antiguoregimen/economia.htm</a></li> </ul>	 RECURSO 2	<ul style="list-style-type: none"> <li>Procedencia: <a href="http://www.claseshistoria.com/antiguoregimen/ilustracionmontesquieuu.htm/">http://www.claseshistoria.com/antiguoregimen/ilustracionmontesquieuu.htm/</a></li> </ul>
 RECURSO 3	<ul style="list-style-type: none"> <li>Procedencia: <a href="http://recursostic.educacion.es/kairos/web/mediatea/cartoteca/pagsmapas/independencia_usa.html/">http://recursostic.educacion.es/kairos/web/mediatea/cartoteca/pagsmapas/independencia_usa.html/</a></li> </ul>	 RECURSO 4	<ul style="list-style-type: none"> <li>Procedencia: <a href="http://recursostic.educacion.es/kairos/web/enseñanzas/eso/contemporanea/img/imagenes%20comentadas/emergente_%20george_washington.html/">http://recursostic.educacion.es/kairos/web/enseñanzas/eso/contemporanea/img/imagenes%20comentadas/emergente_%20george_washington.html/</a></li> </ul>
 RECURSO 5	<ul style="list-style-type: none"> <li>Procedencia: <a href="http://www.claseshistoria.com/revolucionesburguesas/revolucionfrancesacrisis.htm">http://www.claseshistoria.com/revolucionesburguesas/revolucionfrancesacrisis.htm</a></li> </ul>	  RECURSO 6	<ul style="list-style-type: none"> <li>Procedencia: <a href="http://recursostic.educacion.es/kairos/webenseñanzas/eso/contemporanea/img/imagenes%20comentadas/emergente_%20maria_antonietta.html">http://recursostic.educacion.es/kairos/webenseñanzas/eso/contemporanea/img/imagenes%20comentadas/emergente_%20maria_antonietta.html</a></li> </ul>
   RECURSO 7	<ul style="list-style-type: none"> <li>Procedencia: <a href="http://recursostic.educacion.es/secundaria/edad/4esohistoria/quincena3/textos/quincena3pdf.pdf">http://recursostic.educacion.es/secundaria/edad/4esohistoria/quincena3/textos/quincena3pdf.pdf</a></li> </ul>	  RECURSO 8	<ul style="list-style-type: none"> <li>Procedencia: <a href="http://www.claseshistoria.com/revolucionesburguesas/napoleonlanexterno.htm/">http://www.claseshistoria.com/revolucionesburguesas/napoleonlanexterno.htm/</a></li> </ul>
 RECURSO 9	<ul style="list-style-type: none"> <li>Procedencia: <a href="http://www.claseshistoria.com/revolucionesburguesas/imagenes/%2Blegadonapoleon.jpg">http://www.claseshistoria.com/revolucionesburguesas/imagenes/%2Blegadonapoleon.jpg</a></li> </ul>	 RECURSO 10	<ul style="list-style-type: none"> <li>Procedencia: <a href="http://www.claseshistoria.com/revolucionesburguesas/imagenes/%2Bcongresovienna.jpg">http://www.claseshistoria.com/revolucionesburguesas/imagenes/%2Bcongresovienna.jpg</a></li> </ul>
 RECURSO 11	<ul style="list-style-type: none"> <li>Procedencia: <a href="http://recursostic.educacion.es/kairos/web/enseñanzas/contemporanea/sigloxix_02_03_01.html">http://recursostic.educacion.es/kairos/web/enseñanzas/contemporanea/sigloxix_02_03_01.html</a></li> </ul>	 RECURSO 12	<ul style="list-style-type: none"> <li>Procedencia: <a href="http://www.claseshistoria.com/revolucionindustrial/revolucionagricolainnovacionestecnicas.htm">http://www.claseshistoria.com/revolucionindustrial/revolucionagricolainnovacionestecnicas.htm</a></li> </ul>

RECURSO (1)	DATOS DO RECURSO (1)	RECURSO (2)	DATOS DO RECURSO (2)
 RECURSO 13	<ul style="list-style-type: none"> <li>Procedencia: CNICE, <a href="http://www.educarchile.cl/UsrFiles/P0001/Imagen/CR_Imagen/articles94972_imagen_0.gif">http://www.educarchile.cl/UsrFiles/P0001/Imagen/CR_Imagen/articles94972_imagen_0.gif</a></li> </ul>	 RECURSO 14	<ul style="list-style-type: none"> <li>Procedencia: <a href="https://kn3.net/therick96/60-1-1-F-6-9-3-659-JPG.html">https://kn3.net/therick96/60-1-1-F-6-9-3-659-JPG.html</a></li> </ul>
 RECURSO 15	<ul style="list-style-type: none"> <li>Procedencia: <a href="https://sites.google.com/site/eraseslahistoria2/lrsrc/1468885437881/4o-esohistoria/2-la-revolucinindustrial/1-factores-que-impulsaron-la-r-industrial/CULTIVOS.jpg/">https://sites.google.com/site/eraseslahistoria2/lrsrc/1468885437881/4o-esohistoria/2-la-revolucinindustrial/1-factores-que-impulsaron-la-r-industrial/CULTIVOS.jpg/</a></li> </ul>	 RECURSO 16	<ul style="list-style-type: none"> <li>Procedencia: <a href="http://recursostic.educacion.es/secundaria/edad/4esohistoria/quincena4/imagenes4/ferrocarril-extension/index.htm">http://recursostic.educacion.es/secundaria/edad/4esohistoria/quincena4/imagenes4/ferrocarril-extension/index.htm</a></li> </ul>
 RECURSO 17	<ul style="list-style-type: none"> <li>Procedencia: <a href="http://2.bp.blogspot.com/-2khPdYGIGk/VDIOvmeYvCI/AAAAAAAAADcU/7yzs_BncF3w/s1600/ni%C3%B1os%2Bmineros%2Bde%2Bla%2Brevolucion%2Bindustrial%2Bblog%2Bde%2BLota.jpg">http://2.bp.blogspot.com/-2khPdYGIGk/VDIOvmeYvCI/AAAAAAAAADcU/7yzs_BncF3w/s1600/ni%C3%B1os%2Bmineros%2Bde%2Bla%2Brevolucion%2Bindustrial%2Bblog%2Bde%2BLota.jpg</a></li> </ul>	 RECURSO 18	<ul style="list-style-type: none"> <li>Procedencia: <a href="https://es.pinterest.com/searchpins/?q=%20estaque%20cezane&amp;rs=rs&amp;eq=&amp;etslf=3139&amp;term_meta[]=%207Crecentsearch%7Cundefined&amp;term_meta[]=%20estae%7Crecentsearch%7Cundefined&amp;term_meta[]=%20cezane%7Crecentsearch%7Cundefined">https://es.pinterest.com/searchpins/?q=%20estaque%20cezane&amp;rs=rs&amp;eq=&amp;etslf=3139&amp;term_meta[]=%207Crecentsearch%7Cundefined&amp;term_meta[]=%20estae%7Crecentsearch%7Cundefined&amp;term_meta[]=%20cezane%7Crecentsearch%7Cundefined</a></li> </ul>
 RECURSO 19	<ul style="list-style-type: none"> <li>Procedencia: Dominio público, <a href="https://commons.wikimedia.org/w/index.php?curid=226385">https://commons.wikimedia.org/w/index.php?curid=226385</a></li> </ul>	  RECURSO 20	<ul style="list-style-type: none"> <li>Procedencia: <a href="https://es.pinterest.com/search/pins/?q=edificio%20castromil&amp;styped&amp;term_meta[]=edificio%7Ctyped&amp;term_meta[]=castromil%7Ctyped/">https://es.pinterest.com/search/pins/?q=edificio%20castromil&amp;styped&amp;term_meta[]=edificio%7Ctyped&amp;term_meta[]=castromil%7Ctyped/</a></li> </ul>
 RECURSO 21	<ul style="list-style-type: none"> <li>Procedencia: <a href="http://www.arteespana.com/ranciscodegoya.htm">http://www.arteespana.com/ranciscodegoya.htm</a></li> </ul>	 RECURSO 22	<ul style="list-style-type: none"> <li>Procedencia: <a href="http://recursostic.educacion.es/kairos/web/enseanzas/bachillerato/espana/img/f_fusilamiento.jpg">http://recursostic.educacion.es/kairos/web/enseanzas/bachillerato/espana/img/f_fusilamiento.jpg</a></li> </ul>
<p><i>Texto Comentado Olympia de Gouges</i></p> RECURSO 23	<ul style="list-style-type: none"> <li>Procedencia: Procedencia: <a href="http://www.claseshistoria.com/revolucionesburguesas/textocomentado.htm">http://www.claseshistoria.com/revolucionesburguesas/textocomentado.htm</a></li> </ul>	 RECURSO 24	<ul style="list-style-type: none"> <li>Procedencia: <a href="https://upload.wikimedia.org/wikipedia/commons/thumb/5/5e/Campeny-Lucrecia_0002.JPG/220px-Campeny-Lucrecia_0002.JPG">https://upload.wikimedia.org/wikipedia/commons/thumb/5/5e/Campeny-Lucrecia_0002.JPG/220px-Campeny-Lucrecia_0002.JPG</a></li> </ul>
 RECURSO 25	<ul style="list-style-type: none"> <li>Procedencia: <a href="https://upload.wikimedia.org/wikipedia/commons/thumb/8/8b/Capricho_gaudi_201108.jpg/220px-Capricho_gaudi_201108.jpg">https://upload.wikimedia.org/wikipedia/commons/thumb/8/8b/Capricho_gaudi_201108.jpg/220px-Capricho_gaudi_201108.jpg</a></li> </ul>	RECURSO 26	